

# NZ SINTAGMADUN GALDERA EGITURAK

---

Euskal Ikasketetako Gradua 2014-2015

**Egilea: Leire Martin Arrizabalaga**

**Tutorea: Pablo Albizu**

**Saila: Hizkuntzalaritza eta Euskal Ikasketak Saila**

eman ta zabal zazu

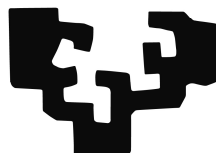

Universidad  
del País Vasco

Euskal Herriko  
Unibertsitatea

## Laburpena

---

Ondoko lan honetan NZ sintagmadun galdera egituren inguruan jardungo dugu. Gaia zertxobait mugatu nahian, perpaus nagusiak soilik izango dira aztergai, perpaus nagusien barnean lau perpaus mota aztertuko direlarik: alde batetik, NZ sintagmadun galdera egitura estandarra, bestetik, galdera erdibituak deituak, hirugarrenik, galdera egitura indartuak eta azkenik, NZ *in situ* galderak.

Eredu estandarra euskalki guztietan erabili ohi den erdua da. Itxura batean honen antzekoenak galdera erdibituak ditugu, hegoaldeko hizkeretan erabili ohi direnak. Galdera erdibituak deitzen zaie galdetzailea eta galdegaia perpaus berean daudelako. Galdera indartuak eta NZ *in situ* galderak aldiz, nafar-lapurteraz erabiltzen dira. Galdera indartuak hizkera honetako hitzun guztiek erabiltzen dituzte. NZ *in situ* gaderak aldiz, gazteek soilik.

Lan honen muina bi zatitan banatuta dago: alderdi deskribatzailea eta alderdi teorikoa. Lehenik, alderdi deskribatzailea jorratuko da, honek barne hartzen dituen ezaugarriak ere bi azpimultzotan banatuko direlarik: sintaktikoak eta semantikoak. Ezaugarri sintaktikoen barnean ordenari loturiko kontuak izango ditugu hizpide, zehazki, NZ hitzaren kokagunea eta perpaus osagaien arteko ondokotasuna (bai Nz hitzaren eta aditzaren artekoa, bai aditz konplexuetako elementuen artekoa). Ezaugarri semantikoen atalean, aldiz, auresuposizionaltasuna eta exhaustibotasuna.

NZ sintagmadun perpaus arruntetan eta galdera erdibituetan NZ hitza perpausaren ezkerrean agertzen da eta aditzarekiko ondokotasuna mantendu behar du. Aditz konplexuko elementuen arteko ondokotasuna ere sendoa da, ezin baita beste elementurik txertatu hauen artean. Bi perpausok ez dira exhaustiboak, baina auresuposizionaltasunean ezberdintzen dira, perpaus erdibituek ezaugarri hau baitute eta NZ sintagmadun perpaus arruntek ez.

Galdera erdibituek ere NZ hitza perpausaren ezkerrean eraman eta aditzarekiko ondokotasuna mantendu behar dute. Hauetan aditz konplexuko elementuek ez dute elkarren ondoan agertu beharrik. Ezaugarri semantikoi dagokienean, perpausok biak dituzte.

NZ *in situ* egituren kasuan, NZ hitzak ez du perpausaren ezkerrean agertu beharrik, eta aditzarekiko ondokotasuna ere ez da sendoa. Aditz konplexuko elementuen artean ordea, ezin da ezer sartu. Semantikoki, ez dute landuko diren bi ezaugarrietako bat ere.

Ezaugarri deskribatzaileekin amaitu ostean, atal teorikoari helduko zaio. Atal honetan, NZ mugidaren inguruan egon diren bi hipotesiren berri emango da lehenik, alde batetik, Ortiz de Urbinaren (1989) *konplementatzaile-buru* hipotesia eta bestetik Uriagerekaren (1992) *aditz mugidarik gabeko NZ- mugimenduak*. Lan hau egiteko Ortiz de Urbinaren proposamena hartuko da oinarri eta ondoren, perpaus mota bakoitzaren analisiari helduko zaio, ezaugarri formalak azalduz. Gramatika Sortzailearen eredu teorikoan oinarritutako lana izango da, eta atal hau garatzeko batez ere *Hatsarreak eta Parametroak Lantzen* lana erabili da.

Atal honetan, perpaus kanonikoetatik ezberdinenak, NZ *in situ* eta galdera erdibituen analisiak ditugu. Lehenengoari dagokionez, ikusiko dugu perpausoko elementuak zein bere sorlekuan daudela, inongo mugidarik jasan gabe (Duguine eta Irurtzun 2010). Bigarrenaren analisisian aldiz, kontua zertxobait zailduko da. Izan ere, bi motatako zer galderak ditugu, *bat etortze* motakoak eta *zer motakoak*. Galdera erdibituak azaltzeko erabilitako iturrian (Irurtzun 2013) bat etortze motakoaren analisia soilik aurki genezake, zer motakoena oraindik garatzeko baitago. Hala ere, zer motakoak azaldu egin ditut (nahiz eta agian deskriptibo xamarra izan), bat etortzeetatik bereizteko.

## AURKIBIDEA

<b>1. Sarrera</b> .....	5
<b>2. Maila Deskriptiboa</b> .....	6
<b>2.1. Ezaugarri sintaktikoak</b> .....	7
2.1.1. <i>NZ hitzaren kokagunea eta aditz konplexuarekiko ondokotasuna</i> .....	7
2.1.2. <i>Aditz konplexuetako elementuen arteko ondokotasuna</i> .....	8
<b>2.2. Ezaugarri semantikoak</b> .....	10
2.2.1 <i>Aurresuposizionaltasunaz</i> .....	10
2.2.2 <i>Exhaustibotasunaz</i> .....	11
<b>2.3. Laburbilduz</b> .....	12
<b>3. Analisia</b> .....	13
<b>3.1. NZ mugida eta honen inguruko hipotesiak</b> .....	13
<b>3.2. Galdera perpau arrunten analisia</b> .....	15
<b>3.3. Galdera egitura indartuak</b> .....	17
<b>3.4. NZ <i>in situ</i> galderak</b> .....	18
<b>3.5. Galdera erdibituak</b> .....	20
<b>4. Ondorioak</b> .....	23
<b>Bibliografia</b> .....	25

## 1. Sarrera

---

NZ sintagmadun galdera egituren inguruko interesa 80 eta 90. hamarkadetan egon zen pil-pilean. Horren eredu ditugu adibidez, lan honetan landuko diren eta Gramatika Sortzailearen eredu teorikoan oinarrituta dauden Ortiz de Urbinaren (1989) eta Uriagerekaren (1992) hipotesiak.

Bi arrazoi nagusi zeuden gai honek berebiziko garrantzia izateko; alde batetik, buru parametroaren gaian zuen garrantzia, eta bestetik garaiko zenbait eredu teorikoren ekarpenak ederki erakusten zituztelako, tartean azaleko eta sakoneko egitura, Mugimendu Teoria, etab.

Aipaturiko eztabaida hau, euskara batuko eruedetan oinarritu zen batez ere, nahiz eta egitura indartuak ere jasotzen zituzten. Aldakortasun honenganako interesak bultzatuta, Gradu Amaierako Lanean gai hau jorratzea erabaki dut, izan ere euskalkien arteko bereizketak beti interesatu izan nau.

Lan honek, NZ egitura gehiago ezagutzeko aukera eman dit. Horrela, egitura estandarrez eta egitura indartuez gain, Duguine eta Irurtzunek (2010) aztertutako NZ *in situ* egiturak eta Irurtzunek (2013) aztertutako galdera erdibituak ere sakondu ditut, nahiz eta NZ galdera mota gehiago ere badauden. Modu honetan, lau perpaus hauen arteko ezberdintasunak aztertzea izan da nire helburua.

Helburu hau bete asmoz, lanaren muina bi zatitan banatuko da. Lehenik, lau perpaus hauen ezaugarri deskribatzaileak azalduko dira bi ikuspuntutatik. Alde batetik, ikuspuntu sintaktikoa izango dugu mintzagai eta, bestetik, ikuspuntu semantikoa. Ondoren, perpaus hauen analisiari ekingo zaio, dagozkien ezaugarri teorikoak azalduz.

Ikuspuntu sintaktikoari dagokionez, lehendabizi NZ hitzaren kokagunea eta aditzarekiko ondokotasuna izango dugu aztergai eta ondoren aditz konplexuetako elementuen arteko ondokotasuna. Ikuspuntu semantikotik aldiz, perpaus mota hauek auresuposizionalak eta exhaustiboak diren edo ez aztertuko dugu.

Ezaugarri deskribatzaileak azaldu ostean, atal teorikoari helduko diogu. Atal honetan Gramatika Sortzaileari jarraiki, NZ mugida eta honen inguruko hipotesiak aztertuko ditugu lehenik. Ondoren, lan guztian zehar eskuartean izango dugun sailkapenari helduz, mota bakoitzaren ezaugarriak eta analisia ikusiko ditugu.

Sarrerarekin amaitu aurretik aitortu nahiko nuke lan hau burutzeko Euskal Sintaxia II irakasgaiko apunteak, Artiagoitia (2000), Etxepare eta Ortiz de Urbina (2003), Duguine eta Irurtzun (2008) eta (2010) eta Irurtzun (2013) lanak izan ditudala eskuartean.

## 2. Maila Deskriptiboa

---

Lan hau garatzeko eredu kanonikotzat hartuko dudana, euskalki guztietan erabiltzen den eredia izango da, lan honetan NZ sintagmadun perpaus arruntak deituko diodana (1).

(1) Nork ikusi du Jon? (Duguine eta Irurtzun 2008:195)

Nafar-lapurterazko bi eredu izango dira aztergai, bata, Duguine eta Irurtzunek (2008) galdera egitura indartuak deitzen dienak eta bestea, Duguine eta Irurtzunek (2010) NZ *in situ* deritzenak, baina horrek ez du esan nahi bi hauek soilik erabiltzen direnik. Izan ere, gorago aipatu dugun gisan, eredu kanonikotzat hartuko dugun perpaus mota euskalki guztietan erabiltzen da. Horrek esan nahi du nafar-lapurteraz ere erabiltzen dela, beraz. Galdera egitura indartua (2), nafar-lapurteraz orokorra den mota bat da, adin guztietako jendeak erabiltzen duena.

(2) Nork du Jon ikusi? (Duguine eta Irurtzun 2008:195)

NZ *in situ* egitura aldiz, gazteengan aurkitzen den estrategia bat dugu. Duguine eta Irurtzunek (2010) aztertu dute eta hauen arabera, frantsesaren eraginez sartu da euskalki honetan. Hizkera honetako hiztun gehienentzat ez da estrategia egokia. Gazteengan soilik aurkitu da erabilera hau, nahiz eta hauetariko batzuk, eredu hau desegokitzen duten. Hiztun helduek aldiz, eredu desegokitzen dute eta ez dute erabiltzen.

(3) Nork gereziak jan ditu? (Duguine eta Irurtzun 2010:25)

Galdera erdibituei dagokienez, batez ere hegoaldean aurkitzen dugun egitura bat da. Galdera erdibituak deitzen die Irurtzunek (2013) perpaus berean galdetzailea eta galdegaia agertzen direlako (4). Perpaus mota hau NZ sintagmadun galdera egitura arrunten azpisail bat izango litzateke begiratu batean, galdera arruntek baino elementu bat gehiago baitute: galdegaia.

(4) Zer nahi duzu, liburua? (Irurtzun 2013:312)

Orain arte esandakoari jarraiki, ezaugarriak bi multzotan banatuko ditut. Hasteko, propietate sintaktikoen barnean NZ hitzaren kokagunea eta aditzarekiko ondokotasuna eta aditz konplexuetako elementuen arteko ondokotasuna izango dira aztergai. Beste aldetik, ezaugarri semantikoetan, auresuposizionaltasuna eta exhaustibotasuna aztertuko dira. Gatozen bada ezaugarriok ikustera.

## 2.1. Ezaugarri sintaktikoak

---

Hurrengo atal honetan beraz, bi ondokotasun ezberdinen inguruan jardungo da. Lehendabizi, NZ hitzaren kokagunea eta aditzaren arteko ondokotasuna eta, ondoren, aditz konplexuen arteko ondokotasuna.

### 2.1.1. NZ hitzaren kokagunea eta aditz konplexuarekiko ondokotasuna

---

Ondorengo puntu honetan, bi ezaugarri aztertuko dira: hasteko, NZ hitzaren kokagunea eta honen ostean, galdetzailea eta aditzarekiko ondokotasuna.

NZ hitzaren kokaguneari dagokionez, NZ sintagmadun perpaus arruntetan, perpausaren ezkerreko aldean agertzen da (5), galdera perpaus indartuetan (6) eta galdera erdibituetan ere (7) bai. NZ *in situ* egituretan aldiz (8), NZ hitzaren kokagunean perpausako elementuen hitz ordenak eragina izango du, 3.4 atalean zehaztuko dugun bezala. Momentuz atal honetan galdetzaile ergatiboa duen perpausekin jardungo dugu eta, horrenbestez, subjektua bada, galdetzailea itxuraz perpausaren ezkerrean agertuko da.

- |     |                                |                                 |
|-----|--------------------------------|---------------------------------|
| (5) | <b>Nork</b> ikusi du Jon?      | (Duguine eta Irurtzun 2008:195) |
| (6) | <b>Nork</b> du Jon ikusi?      | (Duguine eta Irurtzun 2008:195) |
| (7) | <b>Zer</b> nahi duzu, liburua? | (Irurtzun 2013:312)             |
| (8) | <b>Nork</b> gereziak jan ditu? | (Duguine eta Irurtzun 2010:25)  |

NZ hitzaren eta aditzaren hurrenkerari begiraturaz, ohar gaitezke eredu kanonikoetan, galdera erdibituetan eta galdera indartuetan elkarren ondoan agertzen direla. (9a), (10a) eta (11a) adibideei begiratzen badiegu, ohartuko gara *nork* NZ hitza eta *ikusi du* aditz perifrastikoa edo *du* laguntzailea ondo-ondoan doazela. Aldiz, ondokotasun hau hautsiko balitz, perpaus ez gramatikala izango litzateke, (9b), (10b) eta (11b) adibideetan ikus daitekeen bezala. Duguine eta Irurtzunen (2008) lanean jasotzen den moduan, NZ hitza eta

aditzaren artean (konplexua zein jokatua) *gaur* adjunktua txertatuz gero, adibidez, perpaus ezgramatikal bat eratuko litzateke<sup>1</sup>.

- (9) a. Nork ikusi du Jon?  
b. \*Nork gaur ikusi du Jon? (Duguine eta Irurtzun 2008:195-196)
- (10) a. Nork ikusi du Jon, Mirenek?  
b.\* Nork gaur ikusi du Jon, Mirenek?
- (11) a. Nork du Jon ikusi?  
b. \*Nork gaur du Jon ikusi? (Duguine eta Irurtzun 2008:195-197)

NZ *in situ* galderak dira ezaugarri honetan besteengandik urruntzen direnak. Galdera hauetan aditza *in situ*<sup>2</sup> agertzen dela proposatzen dute Duguine eta Irurtzunek (2010), hau da, perpaus amaieran. Beraz, *nork* NZ sintagma eta *ikusi du* aditzaren arteko ondokotasuna ez da betetzen (12a). Perpausoko elementuak beren sorlekuan daudenez, adibidez, egokia da aditz iragankorretan subjektua izango litzatekeen *nork* NZ hitza eta *ikusi du* aditzaren artean *Jon* argumentua edo *gaur* adjunktua agertzea (12b).

- (12) a. Nork gereziak jan ditu? (Duguine eta Irurtzun 2010:25)  
b. Nork gaur Jon du ikusi?

### 2.1.2. Aditz konplexuetako elementuen arteko ondokotasuna

Hurrengo atalean, aditz konplexuetako elementuen arteko ondokotasuna aztertuko da. Horretarako, adizki perifrastikoa osatzen duten bi elementuak, hau da, aditz jokatu gabea eta jokatua, elkarren ondoan agertzen diren edo ez, eta, bi elementuon artean beste elementuren bat txertatzea egoki denetz ikusiko dugu.

Galde perpaus kanonikoak, egitura erdibituak eta NZ *in situ* egiturak kontuan hartzen baditugu, ikus dezakegu hiru perpausetan aditz jokatu gabea eta aditz jokatuaren artean ezin dela elementurik txertatu, ez argumenturik, ezta adjunkturik ere<sup>3</sup>. (13)-(15)-eko

<sup>1</sup> Ezgramatikaltasun honi dagokionez, Etxepare eta Ortiz de Urbinaren (2003: 465) lana aipatu nahiko nuke. Bertan ikus daiteke elementu parentetikoak edo tartekiak txerta daitezkeela NZ sintagmaren eta aditzaren artean:

(i) *Zein idazle, gaurko edo denbora bateko, iruditzen zaizu gidaririk zuzenena hitz kontuan?*

<sup>2</sup> Aditza *in situ* egotea sorlekuan egotearekin lotzen da. Deskribapen mailatik haratago dagoen ezaugarri bat dugu hori, analisiaren atalera heltzean egoki azalduko dudana.

<sup>3</sup> Hala ere, Etxepare eta Ortiz de Urbinak (2003) eta Duguine eta Irurtzunek (2008) jasotzen duten bezala, perpaus kanonikoetan behintzat partikula modalak ager daitezke aditz nagusia eta laguntzailearen artean:

(i) Zergatik **ote** dago hainbeste tximeleta? (Etxepare eta Ortiz de Urbina 2003:465)



adibideetan, *ikusi* aditz jokatugabea eta *du* aditz jokatuaren artean *Jon* osagarria (a zatia) edo *atzo* adjunktua (b zatia) sartuz gero perpaus ez gramatikala eratzen da, bai galde perpaus kanonikoetan (13), bai egitura erdibituetan (14) eta baita NZ *in situ* egituretan (15) ere:

- (13) a. \*Nork ikusi **Jon** du? (Duguine eta Irurtzun 2008:197)  
b. \*Nork ikusi **atzo** du?
- (14) a. \*Nork ikusi **Jon** du, Mirenek?  
b. \*Nork ikusi **atzo** du Jon, Mirenek?
- (15) a. \*Nork ikusi **Jon** du?  
b. \*Nork Jon ikusi **atzo** du?

Ezaugarri honetan hiru perpaus mota hauetatik bereizten dena galdera indartu egitura dugu. Gorago aipatu eta Duguine eta Irurtzunek (2008) jasotzen duten bezala, aditz jokatuak soilik du beharrezko NZ hitzaren ondoan agertzea. Hori dela eta, kontuan hartzen badugu aditz jokatugabea aditz jokatuaren eskuinetara geratzen dela, erabat posible da mota honetako galderetan aditz jokatua eta jokatu gabearen artean osagarria (16) zein argumentua agertzea (17).

- (16) Nork du **Miren** ikusi? (Duguine eta Irurtzun 2010:24)  
(17) Nor da **atzo** jin? (Duguine eta Irurtzun 2008:197)

Galdera egitura indartuei dagokienez, osagarria zein adjunktua perpaus hasieran zein amaieran ager daitezke. Modu honetan, aditz laguntzailea eta nagusia ondoan agertuko lirateke, baina egitura estandarraren aurkako ordenan.

- (18) Nork du ikusi **Jon**? (Duguine eta Irurtzun 2008:197)  
(19) Nor da jin **atzo**? (Duguine eta Irurtzun 2008:197)

(18) adibidean ikus dezakegu *Jon* osagarria perpausaren amaieran agertzen dela, *du* aditz jokatua eta *ikusi* jokatugabearen ondoren. (19) adibidean aldiz, osagarriaren ordean *atzo* adjunktua agertzen zaigu perpaus amaieran. Ezaugarri honi dagokionez ez nuke aipatu gabe utzi nahi, mota honetako perpausetan NZ sintagmak eta aditz jokatuak bata bestearen ondoan egon behar dutela, aditz jokatugabeak NZ hitzaren eta aditz jokatuaren eskuinean, baina gainontzeko elementuak edozein lekutan (Duguine eta Irurtzun 2008).

## 2.2. Ezaugarri semantikoak

---

Azter ditzagun orain perpauson ezaugarri semantikoak. Ezaugarri hauen arabera, aztertzen ari garen perpausok esanahiari dagokionean zer nolako interpretazioa duten aztertuko dugu. Semantikari dagokion atal hau osatzeko, bi ezaugarri izango ditugu kontuan: alde batetik, auresuposizionaltasuna eta, bestetik, exhaustibotasuna.

Perpauson semantikaz lortu dudana informazioa Aritz Irurtzun eta Maia Duguineri zor diet, hauek izan baitira lan hau burutzeko erabilitako iturrietan perpausen atal semantikoa landu dutenak Irurtzun (2013), Duguine eta Irurtzun (2010) eta Duguine eta Irurtzun (2008) lanetan.

### 2.2.1 Auresuposizionaltasunaz

---

Galde perpaus bat auresuposizionala edo ebidentziala izateak perpaus horretan agertzen den ekintza burutu delako inplikazioa eskatzen du. Galdera auresuposizionala erabiltzen den elkarrizketa batean, adibidez, galdetzen duen hiztunak aintzakotzat jotzen du aditzak adierazitako ekintza.

Lan honetan eskuartean darabiltzagun lau perpaus motak kontuan hartzen baditugu, ohar gaitezke galde perpaus kanonikoak eta NZ *in situ* estrategiak ez direla auresuposizionalak eta galdera indartu eta galdera erdibituak aldiz, bai.

NZ sintagmadun perpaus arruntak eta NZ *in situ* galderak ez dute ekintzaren inguruko informaziorik ematen. Hau da, elkarrizketa batean galdetzen denak ez du zertan gertatua izan, ezezkoa izan dezake erantzuna. Adibideei begiratu ikus dezakegunez, bai galde perpaus arruntetan (20) eta baita NZ *in situ* galderetan ere (21), galderek ez dute norbaitek ogia (20b) edo gereziak (21b) jatea inplikatzeko.

(20) a. Nork jan du ogia? (Irurtzun 2013:307)

b. Inork ez

(21) a. Nork gereziak jan ditu? (Duguine eta Irurtzun 2010:27)

b. Inork ez

Galdera erdibituak eta galdera indartuak auresuposizionalak direla esan ohi da, goiko bi perpaus motek ez bezala, erantzunaren berri ematen baitute. Galdera erdibituek

ebidentzialak izatearen zantzuak dituzte, erantzuna izan litekeen elementua galde perpausean bertan agertzen baita (22) (Irurtzun 2013).

(22) Zer nahi duzu, liburua? (Irurtzun 2013:312)

Adibide honetan ikus dezakegun bezala, *liburua* galdegaia erantzuna izango delakoan txertatuko luke hiztunak perpausean. Onargarria da perpaus mota honi ezeztapenarekin erantzutea, jakina, baina nahiz eta hiztunak liburua nahi ez izan, galdetzen duenak auresuposatzen du beste zerbait nahi duela. Are gehiago, testuinguruan auresuposizio hori pizteko eragileak egongo dira ziur aski.

Bestela jokutzen dute ezaugarri honetan galdera indartuek. Duguine eta Irurtzunek (2008, 2010) jasotzen dute ezin zaiela ezezko batekin erantzun. Hau da, galderek proposizioak adierazten duen gertakariaren gaineko auresuposizio bat dakarte, erantzunak hautsi ezin duena. Ikus (23)-ko eta (24)-ko adibideak:

(23) a. Nor da jin?

b. \*Nehor.

(24) a. Zer duzu ikusi?

b. \*Deus/fitsik ez.

(Duguine eta Irurtzun 2008:203)

### 2.2.2 Exhaustibotasunaz

Lan honetan aztertuko dugun bigarren ezaugarria exhaustibotasuna izango da. Galde perpaus exhaustiboa izateak esan nahi du erantzuna den horrek zehatza, mugatua izan behar duela, hau da, ez duela ekintzen aniztasuna onartzen. Duguine eta Irurtzunek (2008) dioten bezala, perpaus exhaustiboek gertakarien bakartasuna adierazten dute. Exhaustiboak ez diren perpausek aldiz, erantzun irekiak, ekintza bat baino gehiagokoak edota elementu bat baino gehiagokoak onartzen dituzte.

Orain arte eskuartean darabilzkigun lau perpaus motak kontuan hartuz, ikusiko dugu galde perpaus kanonikoak(25), NZ *in situ* (26) eta galdera erdibituak (27) ez direla exhaustiboak, egitura indartuak (28) aldiz, bai.

(25) Nor besterik jinen da? (Duguine eta Irurtzun 2008:203)

(26) Nork besterik gereziak jan ditu? (Duguine eta Irurtzun 2010:27)

(27) Zer nahi dituzu, liburuak? (Irurtzun 2013:314)

Goiko galdera hauetan, perpausak beste norbait joatea (25), beste norbaitek gereziak jatea (26) edo gauza bat baino gehiago nahi izatea (27) inplikatzeko du. Hau da, ez du ekintza zertan pertsona bakarrak burutu behar, ekintzaren burutze horretan nahi beste pertsonen parte har dezakete.

Gertakarien aniztasun hori aldiz,ezinezkoa da galdera indartuetan (28) (Dugune eta Irurtzun 2008).

(28) \* Nor besterik da jinen? (Dugune eta Irurtzun 2008:203)

Ikus daitekeen bezala *besterik* partikula sartzean, perpaus ez gramatikala eratzen da, mota honetako perpausok ez baitute ekintzen aniztasunik onartzen.

### 2.3. Laburbilduz

Atal deskribatzailean ikusi ditugun ezaugarri guzti hauek taula batean honela laburbilditzakegu:

1. taula: NZ perpaus moten ezaugarriak.

	Galde perpaus arruntak	Galdera erdibituak	NZ <i>in situ</i>	Galdera indartuak
NZ hitza ezker	+	+	-	+
NZ eta aditzaren ondokotasuna	+	+	-	+
Aditz konplexuko elementuen ondokotasuna	+	+	+	-
Aurresuposizionaltasuna	-	+	-	+
Exhaustibotasuna	-	-	-	+

NZ sintagmadun perpaus arruntei begiratzen badiegu, ohartuko gara NZ hitza perpausaren ezkerrean agertzen dela eta aditzarekiko ondokotasuna mantentzen duela. Aditz konplexuko elementuen arteko ondokotasuna ere sendoa du, ezin baita hauen artean ezer sartu. Semantikoki, perpaus hauek ez dira, ez auresuposizionalak, ezta exhaustiboak ere.

Galdera erdibituen kasuan, NZ sintagmadun perpaus arruntak bezala, NZ hitza ezkerrean daramate eta aditzarekiko ondokotasun sendoa dute. Aditz konplexuko elementuen artean ere, ezin da beste ezer txertatu. Semantikoki aldiz, aurrekoengandik auresuposizionaltasunean bereizten dira, honako hauek auresuposizionalak baitira.

NZ ins itu egituretan, NZ hitzak ez du derrigor ezker posizioan agertu behar, eta aditzarekiko ondokotasuna ere ez da sendoa. Aldiz, adizki perifrastikoko elementuen artean ezin da ezer txertatu, beraz, hauen arteko ondokotasuna sendoa da. Ikuspuntu semantikotik begiratuta, NZ perpaus arruntak bezala, ez auresuposizionalak eta ez exhaustiboak direla ohar gintezke.

Azkenik, galdera indartuei dagokienez, NZ ezkerrean agertzen da eta aditzarekiko ondokotasun sendoa du. Hauetan aldiz, aditz konplexuko elementuek ez dute zertan elkarren ondoan agertu behar. Alderdi semantikoari begiratu, ikusi dugu aurreruposizionalak eta exhaustiboak direla.

### 3. Analisia

---

Hirugarren atal honetan, NZ sintagmadun perpausen ezaugarri teorikoak aztertuko ditugu. Oraingoan, atal deskriptiboan ez bezala, perpausak banan-banan landuko dira, horrela perpaus mota bakoitzari dagozkion ezaugarri teorikoak ikusiko ditugularik. Hala ere, beste perpausentzako dituzten aldeak komentatuko ditugu, azalpenean ez dadin perpaus bakoitza bere ezaugarrietara soilik mugatu.

Horretarako Xabier Artiagoitia (2000), Euskal Sintaxia IIko apunteak, Duguine eta Irurtzun (2008, 2010) eta Irurtzun (2013) lanak izango ditugu kontuan.

Hasteko, NZ mugida eta honen inguruko hipotesiak azalduko ditugu Artiagoitia (2000) lanari jarraiki eta Euskal Sintaxia IIko apunteez lagunduta. Behin atal hau amaitutakoan, perpausen azterketari ekingo diogu, Duguine eta Irurtzun (2008,2010) eta Irurtzun (2013) lanetako informazioa bilduz.

#### 3.1. NZ mugida eta honen inguruko hipotesiak

---

NZ mugida beste hizkuntza gehienetan bezala, euskaraz ere azaleko eta ezkerrean mugida dugu. Goian aipatu ditudan autore guztiak horretan bat datoz, eta lan honetan ere horrela onartuko dugu.

Ezkerreko posizio hori Konplementatzaile sintagmaren espezifikatzaile gunea dela diote Artiagoitia (2000) eta Irurtzunek (2013)<sup>4</sup>. Artiagoitiari (2000) jarraiki, Konplementatzaile buru gunean dagoen [+NZ] tasunarekin komunztadura izateko gertatzen da NZren Konplementatzailearen espezifikatzaile generako mugida. Izan ere, Konplementatzaileak perpausaren nolakotasuna adierazten du, eta pentsatzekoa da NZ hitza gune horretara erakartzen duen morfema abstraktu bat egongo dela bertan, [+NZ] tasuna, beraz.

Mugimendu honek bete beharreko baldintza, o-komandoarena dugu. Kasu honetan, mugitzen den NZ hitzak, bere aztarna gobernatuko luke. Horretarako, NZ hitza eta bere aztarnaren artean ezin da hesirik, beste elementurik agertu. Hori dela eta, mugitzen den galdetzaileak ukitzen duen proiektzio bakoitzean bere aztarna utzi behar du, aztarna utzi ezean, beste elementu batzuk aurkituko balirateke NZ hitzaren azken eta lehen proiektzioaren artean, baldintza honen kaltetan.

Aurreko atalean azaldu dugun bezala, aditza NZ sintagmaren ondoan agertzen zaigu. Beraz, NZ sintagma aurreratzen bada, aditza ere aurreratu egiten dela suposatu beharko genuke. Aditzaren mugidaren inguruan ordea, eztabaidak izan dira. Alde batetik Ortiz de Urbinaren (1989) *Konplementatzaile bururako mugidaren hipotesia* dugu, beste alde batetik aldiz, Uriagerekaren (1992) *aditz mugidarik gabeko NZ mugidaren hipotesia*.

Bi hipotesi hauek azaltzen hasi aurretik, aitortu nahiko nuke ondorengo informazioa Artiagoitiaren (2000) lanetik jaso dudala, eta ez Ortiz de Urbinaren (1989) eta Uriagerekaren (1992) lanetatik.

Ortiz de Urbinak (1989) proposatu zuen aditza Konplementatzaile burura mugitzen dela. Honek arazoa sor lezake, izan ere euskaraz sintagma buru guztiak osagarriaren eskuinean agertzen dira eta kasu honetan Konplementatzaile Sintagmaren burua, osagarriaren aurretik agertuko litzateke.

Uriagerekak (1992) NZ mugida ezkerreko mugida dela onartzen du, baina Ortiz de Urbinak (1989) proposatutako aditzaren Konplementatzaile bururako mugida txartzat hartzen du. Hau da, Uriagerekak uste du aditza ez dela NZ hitzaren ondoko proiektziara mugitzen. Ikuspuntu honetatik ordea, arazoak izan zituen NZ hitzaren eta aditzaren arteko

---

<sup>4</sup> Duguine eta Irurtzunek (2010) ezkerreko posizio hori Foku sintagmaren espezifikatzaile generako mugidatzen dute. Lan honetan Artiagoitiaren (2000) eta Irurtzunen (2013) lanei jarraiki, konplementatzaile generako mugida bezala aztertuko dugu.

ondokotasuna azaltzeko, izan ere 2.1.1 atalean ikusi dugun bezala, NZ hitzaren eta aditzaren arteko ondokotasuna hausten bada perpaus ez gramatikal baten aurrean egongo ginateke. Bere hipotesia azaltzeko aitzindari-gobernu kontzeptua erabili zuen. Gorago azaldu dugun bezala, mugitzen den elementu batek, bere aztarna aitzindari-gobernatu behar duela, o-komandoa, baina tartean hesirik gabe. Har ditzagun kontuan ondoko adibideak Uriagerekaren lana hobekiago ulertzeko.

(29) a. \*Zer zuk edango duzu?

b. Zer *pro* edango duzu?

(Artiagotia 2000:274)

Kasu honetan, (29a) adibidea okerra da, izan ere *zer* galdetzaileak ezin du bere aztarna gobernatu, *zuk* subjektua dagoelako tartean. (29b) adibidean aldiz, subjektu isila egoteak ahalbidetzen du galdetzaileak bere aztarna gobernatzea. Horrela, NZ hitza eta aditza ondoan agertuko lirateke, baina ez aditza aurreratu delako, subjektu isila dagoelako baizik.

Artiagotiak (2000) bere lanean Ortiz de Urbinaren proposamenari jarraitzen dio, baita lan honetarako erabilitako beste iturrien egileek ere. Hori dela eta, lan honetan ere, NZ mugidaren ondoren, aditza Konplementatzaile buru gunera mugitzen dela onartuko dugu, mugida hau bete ezean, perpaus ez gramatikala izango baikenu analisi guztietan.

Lan honetarako onartu dugun aditzaren Konplementatzaile gunerako mugida jaso aurretik, aditzaren osaerari dagozkion mugidak burututa egon behar dute. Mugida hauek arrazoi morfologikoengatik gertatzen dira, baina hala ere zuhaitzetan islatuta egon behar dute.

Aipatutako ezaugarri edo mugida hauez gain, besteren bat agertuko balitz zuhaitzen batean, bere momentuan azalduko dut. Hau esanda beraz, has gaitzen orain arteko sailkapena kontuan hartuta, galdera perpaus mota bakoitzari dagozkion ezaugarriak ikuspuntu teorikotik azaltzen.

### 3.2. Galdera perpaus arrunten analisisa

---

Ezaugarri teorikoen atalean ikusi dugun bezala, NZ mugida azaleko eta ezkereranzko mugida bat dugu. Irurtzunen (2013) lanari jarraiki, ikus genezake mugimendu hauetan dena delako osagaia bere jatorrizko tokitik ezker aldeko posizio batera mugitzen dela, 3.1 atalean esan dugun moduan, galdetzailea Konplementatzailearen espezifikatzaile gunera

eta aditza konplementatzaile burura. Irurtzunen (2013:308) lanean agertzen den ondoko adibidea aztertuko dugu:

(30) Nork jan du ogia?

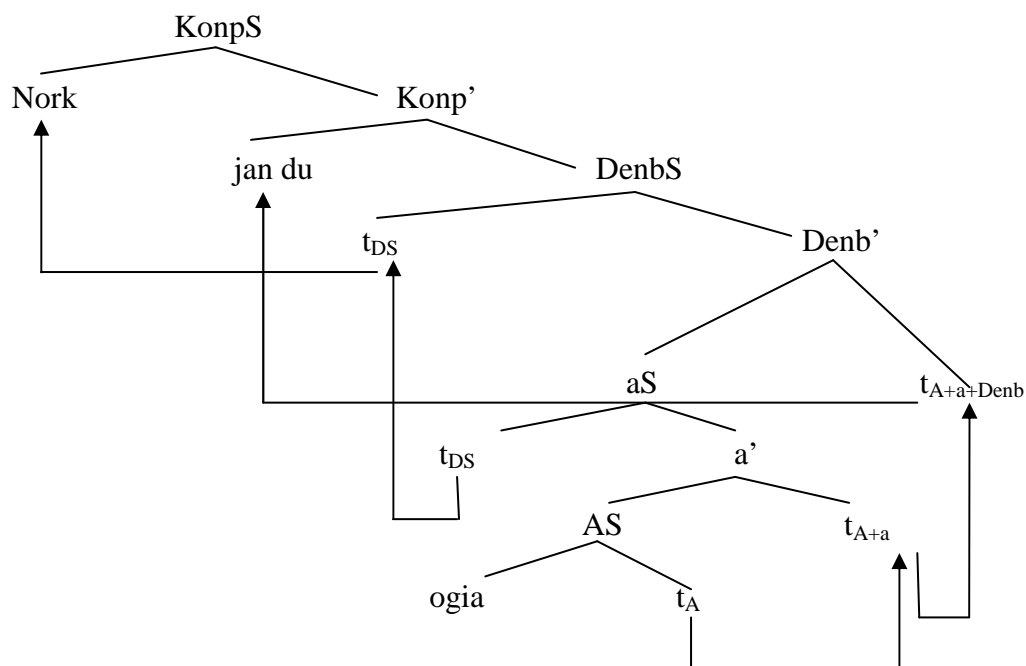

Goiko adibide honetan hiru mugida izan ditugula ikus daiteke. Hasteko, aditzaren mugidari begiratzen badiogu, ohartuko gara aditz konplexu guztia mugitu aurretik, hau osatzeko mugidak egon direla. Lehenik, aditz nagusia eratzen da, ondoren, denbora buruarekin juntatzen delarik:  $t_{[A+a+Denb]}$ . Gorago esan bezala, mugida hauek aditzaren osaera dute helburu eta arrazoi morfologikoengatik gertatzen dira.

*Nork* galdetzaileari dagokionez, ohar gaitezke sintagmaz sintagmako mugida izan duela, igaro den sintagmen espezifikatzaile guneetan aztarnak utziz. Modu honetan perpausaren nolakotasuna adierazten duen Konplementatzaile Sintagmaren espezifikatzaile gunean kokatu da, [+NZ] tasunarekin komuntadura mantenduz. Galdetzaile hau, aS-ren espezifikatzaile gunean sortu da, modu honetan subjektu marka jaso duelarik.

Aditzari dagokionez aldiz, denbora buru gunetik Konplementatzaile buru gunera igaro da, galdetzailearekiko ondokotasuna mantenduz. Aditzaren aztarnek ere derrigor agertu behar dute, gorago aipatutako o-komando baldintza betetzeko.

Osagarria berriz, mugidarik jasan gabe bere sorlekuan geratu da.



### 3.3. Galdera egitura indartuak

Testu osoan esaten dihardugun bezala, nafar-lapurteraz erabiltzen den galdera mota dugu egitura indartuena. 2.1.1. atalean aztertutakoari jarraiki, gogoratuko dugu NZ sintagmaren ondo ondoan derrigorrez aditz laguntzaileak agertu behar duela, ez aditz konplexu osoak.

Gainontzeko NZ mugidak bezala, hau ere azaleko eta ezkerreranzko mugida dugu. Kasu honetan, galde perpaus arruntetan bezala NZ hitza konplementatzailearen espezifikatzaile gunera mugituko da eta aditz laguntzailea konplementatzailearen buru gunera. Aditz nagusiari dagokionez, bere kokagunean geratuko da.

Ondoko zuhaitz honetan bezala islatuko genuke galdera indartu bat (Duguine eta Irurtzun 2010:24)<sup>5</sup>:

(31) Nork du Miren ikusi?

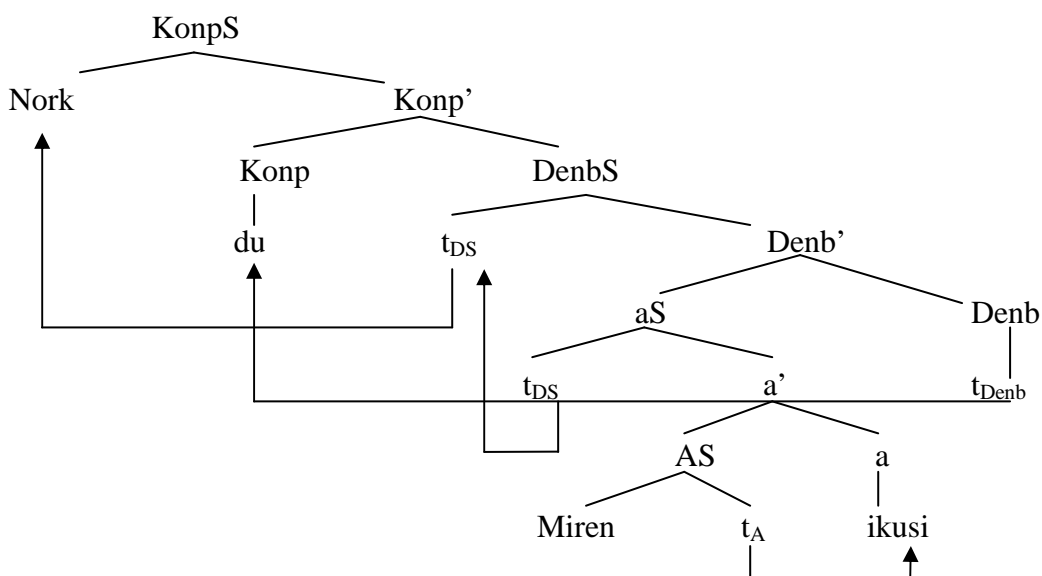

Goiko zuhaitz honetan hainbat mugida ikus ditzakegu. Hasteko, aditzaren osarari dagokiona, arrazoi morfologikoengatik gertatua. Orain artekoak ez bezala, ez da Denbora buru gunerainoko mugida, aditz jokatugabea osatzeko mugida baizik. Hau horrela, denbora burua soilik mugitzen da Konplementatzaile buru gunera.

<sup>5</sup> Nahiz eta Duguine eta Irurtzunek (2010) foku sintagmarako mugidatzat irudikatu, gorago esan bezala lan honetan konplementatzaile sintagmarako mugidatzat irudikatuko dugu.

NZ hitzari dagokionez, galdera perpaus arruntetan bezala, sintagmaz sintagmako mugida izan du, igaro den gunee guztietan aztarna utziz. Modu honetan, NZ sintagmaren azken islapena Konplementatzaile sintagmaren espezifikatzaile gunean agertzen zaigu. Azken islapen honek o-komando baldintza betetzen du, bere aztarnak gobernatzen baititu.

Azkenik, orain arte esandakoari jarraiki, NZ hitzaren ondo ondoan aditz laguntzailea soilik agertzen da, non Denbora burutik, Konplementatzaile buru generako mugida izan duen.

2.1.2 atalean ikusi bezala, gogora dezagun Duguine eta Irurtzunek (2008) diotenari jarriki mota honetako perpausetan NZ sintagmak eta aditz jokatuak batak bestearen ondoan egon behar dutela, aditz jokatugabeak NZ hitza eta aditz jokatuaren eskuinean, baina gainontzeko elementuak edozein lekutan. Aipatu nahiko nuke aditz jokatua eta jokatugabea ondoan, baina perpaus estandarretako kontrako ordenan agertzen diren perpausetan (gogoratu (18) eta (19) adibideak), ez genukeela konplementatzaile burua eta denbora sintagmaren artean beste proiektzio bat sortuko. Kasu honetan, aditz jokatugabearen eskuinean agertzen den elementuak eskuineranzko adjunkzioa izango luke.

### **3.4. NZ *in situ* galderak**

---

Lan honen hasieran, 2.1.1 atalean zehazkiago, perpaus honetako elementuak beren sorlekuan geratzen direla esan dugu. Euskara SOA (subjektu-osagarri-aditz) hurrenkerako hizkuntza bat dela kontuan izanda, elementuok beren sorlekuan egoteak esan nahi du, hitz ordena honi (SOA alegia) jarraiki bakoitza bere kokagunean agertzen dela.

Duguine eta Irurtzunek (2010) aztertu dituzte perpaus mota hauek eta estrategia hau nafar-lapurteraz mintzo diren gazteengan frantsesaren eraginez sartu dela diote. Perpaus hauek aztertzeke, galdera perpaus arruntetatik abiatuta, hiru analisi proposatu dituzte.

Proposatzen duten lehenengo analisiak NZ sintagma bere sorlekuan egotean eta ez aditzaren konplementatzaile bururako mugidarik ez egotean datza. Bigarren analisi posiblea honakoa da: NZ sintagmak NZ mugida izan du, baina ez dago aditzaren mugidarik. Azkenik, hirugarren proposamena NZ sintagmak NZ mugida izan duela, aditza konplementatzaile gunera mugitzen dela eta bien arteko elementuak foku mugida bat izan duela NZ sintagma eta aditzaren arteko proiektzio batera da.

Duguine eta Irurtzunen (2010) lanari jarraiki, ikusiko dugu lehenengo azterbidea dela zuzena, hau da, NZ *in situ* dagoela eta aditzak ez duela konplementatzailearen bururako mugidarik jasaten.

NZ sintagma bere sorlekuan geratzen den edo ez aztertzeko, NZ sintagma subjektua den perpaus batek ez digu asko laguntzen, mugituta edo ez, subjektua den NZ hitza perpausaren hasieran agertzen baita, dagokion lekuan (32).

(32) Nork gereziak jan ditu? (Duguine eta Irurtzun 2010:27)

NZ sintagma osagarria den perpaus bat hartzen badugu kontuan aldiz, ikus genezake perpaus ez gramatikala osatuko genukeela osagarria den *zer* galdetzailearen eta *jan du* aditzaren artean *Jonek* subjektua agertuko balitz (33). Honek erakusten digu NZ sintagmak ez duela Konplementatzailearen espezifikatzaile gunerako mugidarik izan.

(33) \* Zer Jonek jan du? (Duguine eta Irurtzun 2010:27)

Osagarrien arteko ordenari dagokionez, *in situ* estrategiaren aldeko arrazoi gehiago aurki ditzakegu. Euskaraz osagarrien arteko hurrenkera neutroa zehar osagarri-osagarri ordena dugu. (34) eta (35) adibideei begiratzen badiegu, espero izatekoa da (34) zuzena izatea, hitz ordena neutroa baitu (zehar osagarri-osagarri).

(34) Nori gereziak eman dazkozu?

(35) \*Zer Peiori eman dakozu? (Duguine eta Irurtzun 2010:27)

Ikusi ditugun arrazoi hauengatik guztiengatik, Duguine eta Irurtzunek (2010) dioten bezala, mota honetako perpausetan hobesten den hitz hurrenkera perpaus neutroetakoa dela onartuko dugu.

Ondoren ikus dezagun mota honetako perpaus bat zuhaitz sintaktiko batean islaturik (Duguine eta Irurtzun 2010:31):

(36) Mirenek zer ekarri du?

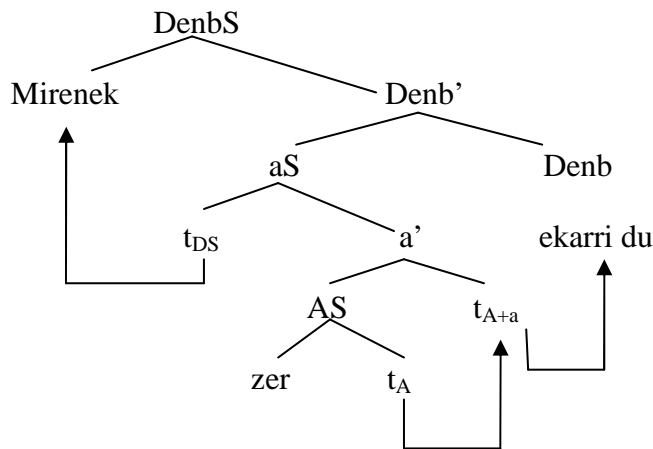

NZ *in situ* galderari dagokion zuhaitz honetan ikus genezake ez dagoela NZ sintagmaren konplementatzailearen espezifikatzaile gunerako mugidarik.

(36) adibidean ditugun mugidak bi motatakoak dira. Alde batetik arrazoi morfologikoengatik aditzaren osaerarako gertatzen diren mugidak, eta bestetik subjektuaren denbora espezifikatzaile gunerako mugida, DS mugida deritzona. Bigarren mugida honen arrazoia denbora sintagmak bere espezifikatzailea betetzea edo mugitutako DS-ari kasu marka ezartzea izan ohi da.

### 3.5. Galdera erdibituak

Galdera erdibituen inguruko Irurtzunen (2013) lana kontuan hartzen badugu, ikus genezake bi motatako galdera erdibituak bereizten dituela: alde batetik, *bat etortzeak* ditugu eta, beste alde batetik, *zer motakoak*. Analsiari dagokionez, bat etortzeentzat soilik proposatzen du azterbidea. Zer motakoei dagokienez, etorkizunerako eginkizuntzat uzten du.

Aurreko hiru perpaus motak azaltzerakoan analsiari soilik heldu diogun arren, kasu honetan interesgarria dela uste dut bi mota hauek deskribatzea, nahiz eta orain arteko ereduari ez jarraitu.

Lehenik eta behin, bat etortze mota azalduko dut hauentzat proposatu den analsi eta guzti. Ondoren zer motakoak azalduko ditut, nahiz eta analsirik ez izan hauentzat, irakurlearentzat interesgarri izan daitekeela iruditzen baitzait.

Bat etortze motako sailari dagokionez, ezkerretara geratzen den galdetzaileak eta eskuinetara erantzun posibletzat agertzen den galdegaiak bat etorri behar dute kategorია sintaktikoan zein tipo semantikoan.

- (37) a. Zer nahi duzu, liburua?  
b. Nork egin du, Peiok? (Irurtzun 2013:314)

Goiko bi adibideotan ikus dezakegu NZ hitzak eta galdegaiak bat egiten dutela kategoría sintaktikoan zein tipo semantikoan. (37a) adibidean biak absolutibo markarekin agertzen dira, osagarri zuzenaren kasua delarik eta (37b) adibidean, ergatibo markarekin, subjektuaren kasua delarik.

Bat etortze honek sintagma mailakoa izan behar du. Hau da, galdegaia ezin da NZ hitzarekin soilik bat etorri, NZ hitza barne hartzen duen sintagma osoarekin baizik (38a). Kontrako kasuan, perpaus ez gramatikala izango litzateke (38b).

- (38) a. Nori emateko dirua ekarri zuen, Peiori ematekoa?  
b. \*Nori emateko dirua ekarri zuen, Peiori? (Irurtzun 2013:314)

Beste alde batetik, numero komunztadurari dagokionez NZ sintagma eta galdegaia bat etortzen ez diren kasuak ikus ditzakegu (39a). Kasu honetan, mota honetako galderak galdegairik gabe agertuko balira, perpaus ez gramatikalak izango lirateke (39b).

- (39) a. Zer nahi dituzu, liburuak?  
b. \*Zer nahi dituzu? (Irurtzun 2013:314-315)

(39a) adibidea hartzen badugu kontuan, ikus dezakegu *zer* galdetzailea singularra dela eta *dituzu* aditz jokaturia plurala, baina ondoko galdegaia plurala denez, perpaus gramatikala dugu. (39b) adibidean aldiz, galdegai pluralik ez denez agertzen, perpaus ez gramatikala dugu galdetzaile singularra eta aditz jokaturia plurala dituelako.

Irurtzunek (2013) dioten bezala, numero komunztadura betetzen ez duten perpausak anbiguoak izan daitezke, izan ere (39a) adibidean ikusi bezala, bat etortzeetan ezkerrean agertzen den galdegaia *zer* izan daiteke. Hala ere, zer motakoak azaltzen ditugunean argiago ikusiko dugu anbiguotasun honen zergatia. Zer motakoei heldu aurretik ordea, bat etortzeei dagokien analisisa azaltzeari ekingo diogu.

Irurtzunek (2013) bere lanean diosku beste hizkuntzetan honelako perpausetarako egitura biklausal sinple bat proposatu izan dela. Honek esan nahi du, alde batetik NZ sintagmadun perpaus bat eta ondoren ezkereratutako galdegai egitura bat izango genituzkeela. Galdegai egitura honek ordea, Irurtzunen hitzetan *sluicing* operazioa jasango luke zeinak elipsi operazio batean datzan.

Operazio honek galdegaiaren ondorengo Konplementatzaile buruko elementuaren elipsia eragingo luke, ondorengo adibidean argiago ikusiko dugun bezala.

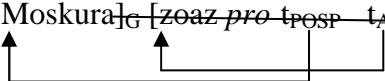
- (40) a. Nora zoaz, Moskura?
- b. Nora zoaz, [[Moskura]<sub>G</sub> [zoaz<sub>pro</sub> t<sub>posp</sub> t<sub>A</sub>]]<sub>Komp'</sub>
- 

(40a) perpausoko sakoneko egituran *Nora zoaz, Moskura zoaz* bezalako perpaus bat izango genuke. Galdegaia ezkereratzen denean ordea, elipsi operazioa gertatzen da galdegai sintagmari dagokion Konplementatzaile buru gunean (40b). Modu honetan, azaleko egituran (40a) bezalako perpaus bat geratzen zaigu.

Atal honen hasieran esan bezala, oraindik zer motako perpausetarako analisirik proposatu ez arren, interesgarria iruditzen zait hauen azalpen txiki bat ematea, batez ere bat etortzeengatik zergatik bereizten diren ikusteko. Azalpen horri ekingo diogu, beraz.

Zer motako galdera erdibituetan numero komunztaduraz haratago, NZ sintagma eta galdegaiaren arteko bat etortzerik gabeko perpausak aurki ditzakegu.

- (41) a. Zer zoaz, Pasaiara?
- b. Zer zoaz, oinez? (Irurtzun 2013:316)

Goiko adibidean ikus dezakegu galdetzaileak eta galdegaiak ez dutela bat egiten kategoria sintaktikoan, (41a) kasuan galdetzailea osagarri zuzena baita eta galdegaia adlatiboa. (41b) kasuan aldiz, galdetzailea osagarri zuzena baina galdegaia instrumentala.

Mota honetako perpausetan ezkerrean mugitzen den NZ hitza beti *zer* izaten da eta badirudi aditzak NZ hitzarekin baino galdegaiarekin komunztadura gehiago duela (42).

- (42) a. Zer emango dizkidazu, niri?
- b. \*Zer emango dituzu, niri? (Irurtzun 2013:317)

Gorago esan bezala, kasu batzuetan bat etortze eta zer motako perpausen arteko anbiguotasuna suerta dakiguke, bat etortze batzuetan ere ezkerrera mugitutako NZ sintagmako galdetzailea *zer* izaten baita (43).

- (43) Zer argitaratu dute, Peiok idatzitakoa? [“bat etortze mota” eta “zer mota”]  
(Irurtzun 2013:316)

Aurkeztutako bi estrategia hauen arteko ezberdintasun nagusia aditzaren komunztaduran islatzen da, bat etortzeetan galdetzailea edo ezkerreko NZ sintagmarekin bat egingo baitu (44a) eta zer motatakoetan galdegaiarekin (44b).

- (44) a. Nori emango dizkiozu, niri? [“bat etortze mota”]  
b. Zer emango dizkidazu, niri? [“zer mota”] (Irurtzun 2013:317)

Beraz, Irurtzunen hipotesia jarraiki, bat etortze estrategian aditzak galdetzailearekiko komunztadura izango du eta derrigor pertsona komunztadura NZ sintagmarekin burutuko du. Zer motakoetan aldiz komunztadura galdegaiarekin izango du.

#### 4. Ondorioak

---

NZ sintagmadun galdera egiturei dagokien lan honetan, lau NZ sintagmadun perpaus ezberdin aztertu dira; NZ sintagmadun galdera estandarrak, galdera erdibituak, galdera egitura indartuak eta NZ *in situ* egiturak.

Galdera estandarrak euskalki guztietan erabiltzen dira, galdera erdibituak batez ere hegoaldean eta galdera indartuak eta NZ *in situ* estrategiak aldiz, nafar-lapurteraz. Ekialdeko hizkera honetako bi ereduak ordea, ez dituzte bertako hiztun guztiek erabiltzen. Galdera indartuez nafar-lapurterazko hiztun guztiak baliatzen diren bitartean, NZ *in situ* egiturez gazteak soilik baliatzen dira.

Lan honen oinarrian bi helburu izan ditugu. Alde batetik, alderdi deskribatzailea eta bestetik alderdi teorikoa edo analisiaren alderdia. Lehenengo puntuan perpauson gramatika ezaugarriak deskribatu ditugu, horretarako perpausak ezaugarri jakin batzuei dagokienean aztertuz, elkarren arteko konparazioak eginez. Bigarren atalean ordea, perpausok aurretiaz ikusitako ezaugarri horiek teorikoki nola gauzatzen ikusi dugu.

Ezaugarri sintaktikoen barnean landu den NZ hitzaren eta aditzarekiko ondokotasunaren atalean ikusi da gainontzeko perpausetatik urruntzen dena NZ *in situ* egitura dugula. Kasu

honetan galdetzaileak ez du zertan perpausaren ezkerreko gunean agertu behar, beste hiru perpausetan bezala. Aditzarekiko ondokotasunari dagokionez ere, beste hiru perpausetan bezala, galdera egitura honetan NZ hitzak eta aditzak ez dute zertan elkarren ondoan agertu behar. Modu honetan, galdetzailea eta aditzaren artean beste elementu batzuk ager daitezke. Egitura estandarretan, erdibituetan eta indartuetan aldiz, NZ hitza eta aditzaren arteko ondokotasuna sendoa da, ezin da beraz bi elementuon artean beste ezer kokatu.

Aditz konplexuetako elementuen arteko ondokotasunari begiraturaz, gainontzekoengatik urruntzen dena galdera indartu egitura dela erakutsi da. Kasu honetan, NZ hitzaren ondoko gunera aditz jokatu soilik mugitzen denez eta aditz jokatu gabea normalean perpausaren amaieran geratu ohi denez, bi hauen artean beste elementu batzuk agertzen dira. Gainontzeko hiru perpausetan aldiz, elementuren baten presentziak perpaus ez gramatikala eratuko luke, ezin baita aditz jokatu gabea eta jokatuaren artean beste ezer agertu.

Ezaugarri semantikoen deskribapenaren atalean ikusi ahal izan dugu galdera estandarrak eta NZ *in situ* egiturak ez direla aurre suposizionalak. Galdera erdibituak eta indartuak aldiz bai. Azken bi hauek galdetzen denaren edo ekintzaren inguruko informazioa eman ohi dute. Exhaustibotasuna aztertuz aldiz, erakutsi da galdera indartuak soilik direla exhaustiboak. Duguine eta Irurtzunek (2008) dioten bezala, perpaus hauek gertakarien bakartasuna adierazten dute. Beraz, galdera estandarrak, galdera erdibituak eta NZ *in situ* galderak ez dira exhaustiboak.

Alderdi teorikoan Gramatika Sortzailearen ereduari jarraiki, lehendabizi Ortiz de Urbinaren (1989) eta Uriagerekaren (1992) hipotesiak izan ditugu mintzagai. Ondoren, perpaus mota bakoitzaren ezaugarri formalen azalpena egiterakoan, ikusi ahal izan da galdera estandarrak eta galdera indartuak direla antzekoenak. Bi hauen arteko aldeak, estandarretan aditz konplexu osoa aurreratzean eta indartuetan jokatu soilik aurreratzean baitatza.

Beste modu batera jokutzen dute aldiz, NZ *in situ* egiturek eta galdera erdibituek. NZ *in situ* egiturei dagokienez, ikusi da hauetan ez dela mugidarik gertatzen, hau da, sakoneko egiturako ordenan geratzen direla perpausoko elementuak. Galdera erdibituen analisia bestalde, zertxobait korapilatsuago da, ikusi ahal izan den bezala. Irurtzunek (2013) aztertu dituen arren, galdera erdibituen barnean ditugun zer motako galderen analisirik ez da oraindik proposatu. Bat etortzei dagokienez aldiz, bi perpaus bakunen banaketaren



ondorio izango liratekeela proposatzen du, zeinetan bigarren perpauseko aditza elipsian egongo litzatekeen.

## Bibliografia

---

- Artiagoitia, Xabier. 2000. *Hatsarreak eta Parametroak Lantzen*: Gasteiz: EHUko Argitalpen Zerbitzua eta Arabako Foru Aldundia. 204-276
- Artiagoitia, Xabier. 2013. *Euskal Sintaxia II (apunteak)*. Gasteiz: EHU/UPVko eskuizkribua. Euskal Ikasketetako Gradua.
- Etxepare, Ricardo eta Jon Ortiz de Urbina. 2003. Focalization. In, J.I , Hualde eta J. Ortiz de Urbina (arg.), *A Grammar of Basque*, Dordrecht: Kluwer. 459-516.
- Duguine, Maia eta Aritz Irurtzun. 2008. Ohar batzuk nafar-lapurterazko galdera eta galdegai indartuez. In X. Artiagoitia eta J.A Lakarra (arg.), *Gramatika jaietan: Patxi Goenagaren Omenez*. Donostia: ASJUren Gehigarriak LI, Gipuzkoako Foru Aldundia & UPV/EHUko Argitalpen Zerbitzua. 195-208.
- Duguine, Maia eta Aritz Irurtzun. 2010. NZ- *in situ* euskaraz: gazteen nafar-lapurterazko galdera-estrategia berri bat. In B. Fernandez, P. Albizu eta R. Etxepare (arg), *Euskara eta euskarak: aldakortasun sintaktikoa aztergai*. Bilbao: UPV/EHUko Argitalpen Zerbitzua. 21-36.
- Irurtzun, Aritz. 2013. Euskarazko galdera erdibituak: analisi bitar baterantz. In R. Gómez eta M.J. Ezeizabarrena (arg.), *Eridenen du zerzaz kontenta. Sailkideen omenaldia Henrike Knörr irakasleari (1947-2008)*. Bilbao: UPV/EHUko Argitalpen Zerbitzua.