

Azpeitiako Udal Dantza eta Musika Kontserbatorioa

Ikaslea: Maider Quintanilla Lago Tutorea: Ula Iruretagoyena Busturia

DAGETI Gradu Amaierako Lana I 2020ko uztaila

DIAGNOSIA

Musika eta dantza ikasketen ibilbidea	05
EAE-ko Musika eta Dantza kontserbatorioak	06
Kontserbatorioak: Kanpotik barnera	08

kokapena

Non?	09
Azpeitia, Kulturaz	10
Eremura gerturatuz: alde zaharra	11
Ondasuna	12
Bilakaera historikoa	13
Orubea ezagutzen	18
Azken urteetako bilakaera.	19
Orubea ikusten.	20
Orubea entzuten	21

ondorioak

bibliografia

KIMU

PROIEKTUAREN DESKRIBAPENA

Helburuak	25
Testuingurua, estimuluak	26
Estrategia urbanoak	27
Programa	29
Funtzionamendua	30
Estrategia: kapak	31
Materialitatea	32
Ibilbidea	33

PROIEKTUA

I oinak | altxaerak | ebaketak | lurdiak |

Kokapena	39
Behe oina	40
Oin orokorra: 2, 3 eta 4 solairuak	41
Administraziodun gunedun oina: 1. solairua	42
5. solairua	43
5. solairuko tarte-solairua	44
Testuinguruan	45
A-A' Ebaketa	46
Altxaera harzubia etorbidetik	47
Altxaera goiko kaletik	48
B'-B Ebaketa	49
Altxaera ibaiaren pasealekutik	50
Kimu: kanpo irudi bat	51

ATA L TEKNIKOA

Instalakuntza eta egitura	53
Oin orokorraren egitura eskema	54
Eraikuntza	55
Kanpo itxitura	56
Barne hormak	57

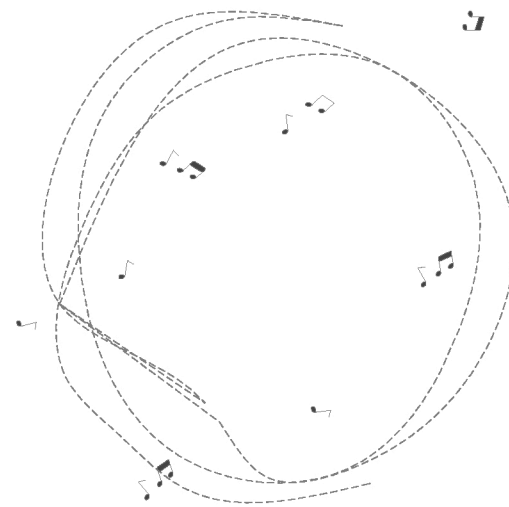

Musika, gure bizitzaren egunerokotasunaren parte da. Bertan dago, gure bizitzari soinu banda jarritz. Memoriazko soinua.

Musikaren bitartez, gogoratu, dantzatu, negar eta barre egiten dugu, sentimenduak azaleratzen ditugun aldi berean.

Adituen arabera, Euskal Autonomia Erkidegoko biztanleriaren %77ak musika entzuten du, honek garunean erreakzio onuragarria sortzen duelarik haurtzaro nahiz zahartzaroan.

Dena den, musikan murgilduta bizi den sozietatean, musika hezkuntzak ez du lekurik hartzen. Hezkuntza-sistemak azken urteotan hainbat aldaketa jasan dituen arren, artea bere izaera zabalenean, Lehen eta Bigarren Hezkuntzan jakintzagai seriotzat ez hartzen jarraitzen da. Aisialdiarekin loturiko ikasgai arinak bezala ikusten dira. Garrantzia gutxikoak.

Duela urte batzuk, "Batxilergo Artistikoa" ikasteko aukera berria sortu bazen ere, zientzia eta letretako arloek pisu nagusia izaten jarraitzen dute, hezkuntza artistikoan irtenbide profesional urriak daudela aitortuz. Oraindik ez gara ohartu, hainbeste entzuten dugun musikaren atzean, ikusten ditugun dantza ekitaldietan, zinean edota margolanen atzean, gaitasunaz gain, ikasketa sakon batzuk daudela. Esploratu gabeko mundua.

Egun, ezinezkoa da araututako derrigorrezko hezkuntza-sistemaren bidetik Batxilergoa egin eta Musika nahiz Dantzaren Goi Mailako Kontserbatoriora sartzea. Musika edota Dantzaren Goi Mailako ikasketak eskeiniko dituen unibertsitateera alegia.

Nahi eta nahi ez, ohizko hezkuntzantzekiko paralelo den bide bat jarraitu behar da, Goi Mailako ikasketak gauzatzeko egin beharreko frogak prestatu arte. Izan ere, Goi Mailako unibertsitateek, sarrera frogak berezia izan ohi dute.

Ikasketa bide paralelo hau, kontserbatorio arautuetan egin ohi izaten da. Izan ere, ikasketa hauek ezaugarri berezidun espazioen beharra izaten dute.

Ezezagun izaten diren eraikin hauetan, ikasleek orduak igarotzen dituzte, esfortzua, gogoa eta ilusioa jarritz, sozialki baloreen jarri gabeko bidean, beraien nahiak lortu nahian. Gure dantzak, barreak, malkoak eta sentimenduak azaleratzea.



ZER ?

Udal Dantza eta Musika Kontserbatorioa

Musika eta Dantza protagonista nagusiak izango diren espazioa proiektatzea aurreikusten da. Bere barne, oinarrizko musika eta dantza ikasketak burutzeaz gain, profesional ikasketak burutzeko espazioa gauzatuko da.



NON ?

Azpeitiko hiribilduan. Goiko kalea eta Olazko Amaren plazaren arteko elkargunean.

Kultura eginkizun ugari aurrera eramaten dituen herri honetan, plaza nagusitik eta ibaiertzeko pasealeku publiko esanguratsutik gertu azaltzen den finkatu gabeko hiri lurzoruan, alde zaharrari amaiera emanez. Herritarren egunerokotasunaren barne eta kanpotarrek erabili ohi izango dituzten garraio publiko sarea eskura ematen direlarik.



NORENTZAT ?

Musika eta Dantza bizi nahi dituzten pertsonentzat.

Herritar zein Gipuzkoan bizi diren eta Musika zein Dantza ikasketak burutu nahi dituzten pertsonen zuzenduriko gunea proiektatzea izango da helburu nagusia.



ZERGATIK ?

Musika eta Dantza balorean jarri eta Gipuzkoa nahiz Azpeitiko kulturaren indartzea bilatzen da, biztanleei ikasketa artistikoak gauzatzea erreztia gauzatzen den era berean.

Donostiako Kontserbatorioak egun dituen leku arazoak dela eta soluzio bat bilatzea planteatzen da. Egun Azpeitia kulturalki aurrera pausu garrantzitsua ematen ari den herria izanik eta Musika eta Dantza Goi Mailako ikasketak burutzeko ohizko ikasketetaik jarraitu beharreko bide "ezezagun" paraleloa dela eta, proiektu hau aurrera eramatea proposatzen da. Honen bitartez, Gipuzkoako Kultura Artistikoaren areagotzea eta ikasketak gauzatzeko hiriburuak eskainitako deszentralizazioaz at biztanle guztiei ikasketa artistikoak gauzatzeko erraztasunak ematea du helburu.

DIAGNOSIA



Ohizko ikasketak



Musika eta Dantza ikasketak

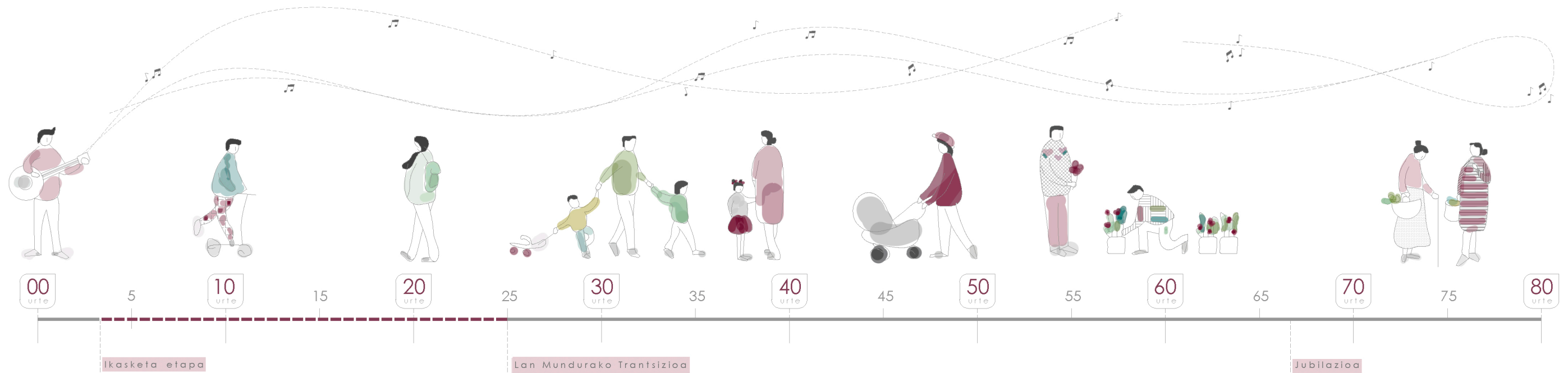

Musikak garunaren garapenean paper garrantzitsua hartzen du. Haurren psikomotrizitatean, arteen sentsibiltatean, pentsaera logikoan, pentsamendu anitzean, entzumen eta erreflexio ahalmenak, autoestiman edota ikaskuntzan ondorio onuragarriak edukiz.

Nerabezaroan, musika identitate gisa uler daiteke. Musikaren kulturari murgiltzeaz gain, emozioak adierazteko edota identifikazio gisa erabiltzen baita.

Adin ertaineko pertsonak ere, musika bere egunerokotasunaren parte hartzen dute. Estresa eta antsietatea ekiditiko, egoera animikoa edota laoren zikloan lagungarri izatera iritsiz.

Musika eta oroimenak kohesio estu bat aurkezten dute. Honen alorrean, egun, neurologiarekin erlazionaturiko gaixotasunei aurre egiteko hamaika tratamendu berritzaile daude. Izan ere, adituen arabera, musikak neuronak aktibatzen ditu burmuinaren aktibitate hobetzen. Era berean, dantzarekin erlazionaturiko ekimenak, adinduek aktibitate fisikoa egitera bultzatzen ditu, mugitzeko trebetasuna garatzeko tresna gisa.

EUSKAL AUTONOMIA ERKIDEGOA

Euskal Autonomia Erkidegoan, kulturak pisu handia duela esan dezakegu. Herri eta hiri desberdinen eginkizunetan islatuta azaltzen den bezala, musikak eta dantzak garrantzia handia dute. Euskal dantzak, txistulariak, kontzertuak eta kalejirak besteak beste, festa giroko ezinbestekoak dira, euskaldunen kultura eta tradizioen ikur. Lurraldeko altxorak.

Adituek gauzatutako ikerketen arabera Euskal Autonomia Erkidegoko biztanleak nahi edo nahigabearen jarduera artistikoetan murgildurik bizi dira.

JARDUERA	BIZTANLERIA (%)
Musika entzun	77,9
Liburuak irakurri	68,5
Zinemara joan	54,1
Kontzertuetara joan	37,7
Museoetara joan	39,1
Liburutegira joan	30,2
Esposizioak ikustera joan	21,7
Antzokira joan	21,8
Bertsolaritza txapelketetara joan	18,1
Dantza ekitaldietara joan	9,3
Opera ekitaldietara joan	7,6

Jarduera artistikoen gauzatzea Euskal Autonomia Erkidegoa. Iturria: Eustat

Jarduera artistikoekin erlazionaturiko ikasketei dagokionez, Eusko Jaurlaritzak ikasketa berezi bezala sailkatzen ditu eta egun Euskal Herrian musika eskola eta dantza akademia ugari aurki daitezkeen arren, profesional mailako ikasketak gauzatzeko 8 Musika Kontserbatorio eta Dantza Kontserbatorio bakarrik daude. Gehienak, hiriburuen inguruan ematen direlarik **(1. grafikoa ikusi)**.

GIPUZKOA

Gipuzkoak kulturaren hiriburua duelarik, Araba eta Bizkaian bezala, gertakizun artistikoek garrantzia handia dute.

Donostiako Kontserbatorioa, Gipuzkoa mailako Kontserbatorio nagusia da, Errenteriako eta Irungo Kontserbatorioekin bat. Gipuzkoan profesional mailako dantza kontserbatorioak egon ezean, bertara, profesional mailako musika ikasketak burutu nahi dituzten Gipuzkoar guztiak joaten dira. Izan ere, gainontzeko udalerrietan ez da honelako ikasketa eskaintzarik ematen, nahiz eta musika eta dantzaren inguruko oinarrizko ikasketak irakasten dituzten eskolak eta taldeak ia udalerririk guztietan ematen diren. Oinarrizko ikasketak burutu ostean, musika edota dantzaren ikasketa maila altuagoa lortu nahi duten pertsonak, kontserbatoriora jo behar dute.

Hauek Gipuzkoako Ipar-Ekialdean kokatzen dira. Donostialdea, Oarsoaldea eta Bidasoaldean hain zuzen.

Euren kokapenarengatik, ikasketa artistikoak burutu nahi dituzten pertsonak, ez dituzte erreztasunak izaten kontserbatoriora bertaratzeko. Kontserbatoriora joatea egunerokotasunaren parte den ekintza bat dela kontuan edukita, askok, 45 minutu baino gehiago egin behar baitituzte garraio publikoan iritsi ahal izateko **(2. grafikoa ikusi)**.

Honekin bat, distantziak eta udalerririk bakoitzaren biztanle kopurua kontuan edukiz, Gipuzkoan aurkitzen diren Kontserbatorioek hurrengo biztanle kopurua asetu beharko dituzte:

Hiri/herria	Donostia	Errenteria	Irun
bizt. kopurua	499.480	73.315	79.001

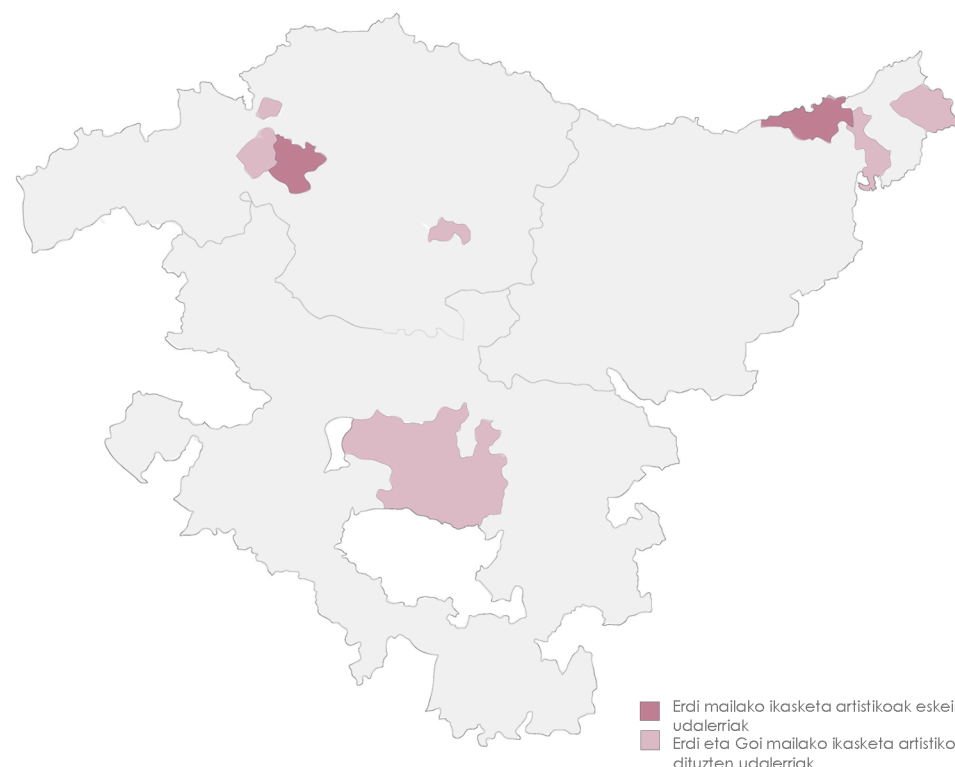

1. grafikoa. Euskal Autonomia Erkidegoko Musika edo Dantza Kontserbatorio eta Goi ikasketa guneak

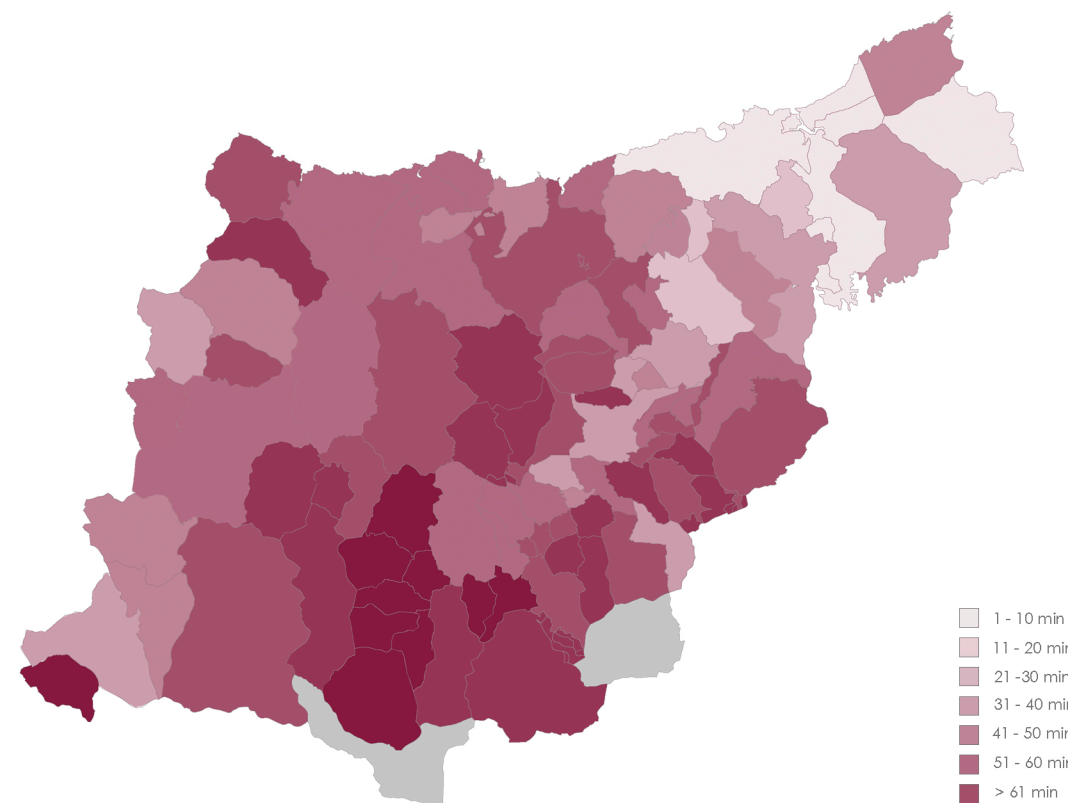

2. grafikoa. Kontserbatoriora garraio publikoan joateko batz besteko denbora gaur egun

GIPUZKOAKO KONTSERBATORIOAK

hausnarketa txiki bat: fatxadaren bestaldean



Aipatu bezala, egun Euskal Herrian hiru kontserbatorio aurkitu daitezke: Irunen, Errenterian eta hiriburuan, Donostian.

Hiruek kalearekiko izaera desberdina erakusten dute. Errenteria eta Irungo kontserbatorioak espazio publiko leun zein gogor batekin harremandu daitezkeen arren, eraikinaren barnean eta kanpoan gertatzen denaren artean ez dago erlaziorik eta Donostiakoak ez du espazio publikorik inguruan. Esan daiteke, hiruek oso izaera hermetikoa dutela. Barnean gertatzen den errealitatea fatxada baten azalaren atzean ezkutatu. Ikasle ez diren biztanleek ez dute barneko gertakarien berri ez eta eginkizun desberdinetan parte hartzen. Beraz, kultura alorreko ezagutza kaltetu egiten da.

Egia bada ere musikaren ikasketak egiten diren espazioak arkitektura baldintza bereziak eskatzen dituztela forma zein materialekiko eta egokitzapen akustikoa gelatan ez ezik, eraikin osoan zehar ere zaindu beharreko irizpidea izan, askotan ez da aldaketan bitartean trantsiziorik ematen eta modu bortitzean gauzatzen dira, eraikinaren barne gertatzen diren gertakizun guztiak, hiritik bai eta biztanleriaren eskuetatik at geratzen direlarik.

Orokorrean ez da kontuan izaten hiriko kale zein plazak, eskolaren beste hezkuntza esparrutat jo daitezkeela, eskola bera hiriarentzako kultur sare bilakatuz. Guztiok partekatu dezakegun kultura.

Arkitekturak agertoki izan behar du, esperientzia ezberdinak bizitzeko gonbitea eginez, eta erabiltzaileari egoera pedagogikoak gertatzeko bidea erakutsiz. Hori dela eta, eskola-eraikinen barruan zein horiekin erlazioan sortzen den errealitate konplexuari erantzuteko, hezkuntza ingurune eta agertoki berriak irudikatzea ezinbestekoa da. Modu honetan, musika-hezkuntza kaleratzearen bidea aurkituz.

IRUN

Ordutegia: astelehenerik/ostiralera 8.00-21.00	
Pribatutasun maila	Eraikina publikoa da. Dena den funtzionamenduari dagokionez, ikasleek kanpo espazioak soilik partekatzen dituzte herritarrekin. Gainontzean, hauek harrera gunera edo entzunaldi geletara joateko aukera dute ekitaldiak egonez gero. Entzunaldi gela, kontserbatorioaren beharretara egokitzen da soilik eta moldagarria da.
Espazio publikoaren presentzia	Mendibil parkea. Espazio berdea.
Ikasketak eskaintza	-Musika: oinarrizko eta gradu profesionaleko ikasketak. -Dantza: oinarrizko ikasketak
Bestelako erabilerak	Udal Musika Banda

ERRENTERIA

Ordutegia: astelehenerik/ostiralera 8.00-21.00	
Pribatutasun maila	Eraikina publikoa da. Dena den funtzionamenduari dagokionez, ikasleek kanpo espazioak soilik partekatzen dituzte herritarrekin. Gainontzean, hauek harrera gunera edo entzunaldi geletara joateko aukera dute ekitaldiak egonez gero. Hainbat entzunaldi gela daude. Hauen artean, herritaren ekitaldien parte den auditorioa dago.
Espazio publikoaren presentzia	Xabier Olaskoaga plaza. Izaera gogoradun plaza.
Ikasketak eskaintza	-Musika: oinarrizko, gradu profesionaleko ikasketak eta tailerrak. -Dantza: oinarrizko ikasketak -Antzerkia: tailerrak
Bestelako erabilerak	Udal Musika Banda eta txistulariak Gelen alokairua

DONOSTIA

Ordutegia: astelehenerik/ostiralera 8.00-21.00	
Pribatutasun maila	Eraikina publikoa da. Dena den funtzionamenduari dagokionez, ikasleek kanpo espazioak soilik Hauek bakarrik entzunaldi geletara joateko aukera dute ekitaldiak egonez gero. Entzunaldi gela, kontserbatorioaren beharretara egokitzen da soilik eta moldagarria da.
Espazio publikoaren presentzia	Ez da espazio publikorik ematen inguruan.
Ikasketak eskaintza	-Musika: gradu profesionaleko ikasketak.
Bestelako erabilerak	Duela gutxira arte Goizaldi dantza taldea kokatzen zen bertan.

	MOTA	EZAUGARRIAK
FILTROA		1. Argia nahiz soinua igarotzen uzten ditu. Argia erregulatzeko gai da eta kanpo eta barne espazioen artean ez da tenperatura aldaketarik ematen.
		2. Argia eta soinua igarotzen uzten ditu, nahiz eta hauen ezaugarriak lausotzeko gai da. Kanpo eta barne espazioen artean ez da tenperatura aldaketarik ematen.
ESTANKOIA		3. Soinua, argia eta tenperatura aldaketen aurrean barrera nagusia da. Barne eta kanpo espazioen artean, oso ezaugarri desberdinetako guneak kudeatzeko gai da. Hutsarteak baditu ere, hauek ez dira oso maiz ireki eta ixten.
		4. Soinua eta tenperatura aldaketen aurrean barrera nagusia da. Barne eta kanpo espazioen artean, ezaugarri desberdinetako guneak kudeatzeko gai da. Hutsarteak baditu ere, hauek ez dira oso maiz ireki eta ixten.
IREKIGARRIA		5. Soinua, argia eta tenperatura aldaketen aurrean barrera nagusia da. Barne eta kanpo espazioen artean, ezaugarri desberdinetako guneak kudeatzeko gai da. Hutsarteak, irekita egon ohi dira denbora luzez. Fluxu handiko guneetan kokatzen baitira.
		6. Soinua eta tenperatura aldaketen aurrean barrera nagusia da. Barne eta kanpo espazioen artean, ezaugarri desberdinetako guneak kudeatzeko gai da. Hutsarteak, irekita egon ohi dira denbora luzez. Fluxu handiko guneetan kokatzen baitira.
MIXTOA		7. Soinua, argia eta tenperatura aldaketen aurrean barrera nagusia da. Argia filtroaren bitartez kudeatzen du.
		8. Soinua, argia eta tenperatura aldaketen aurrean barrera nagusia da. Soinua, argia eta tenperatura, filtro desberdinen bitartez kudeatzen ditu.

EGUNGO EGOERA OROKORRA

musika klasera

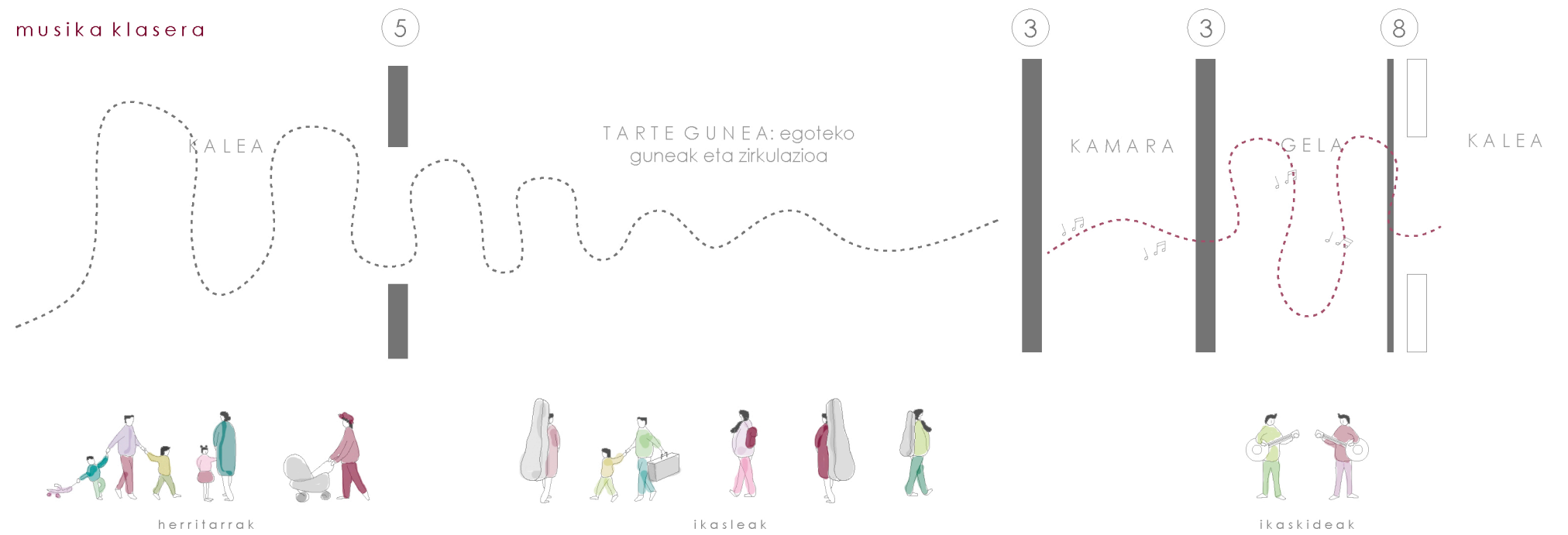

dantza klasera



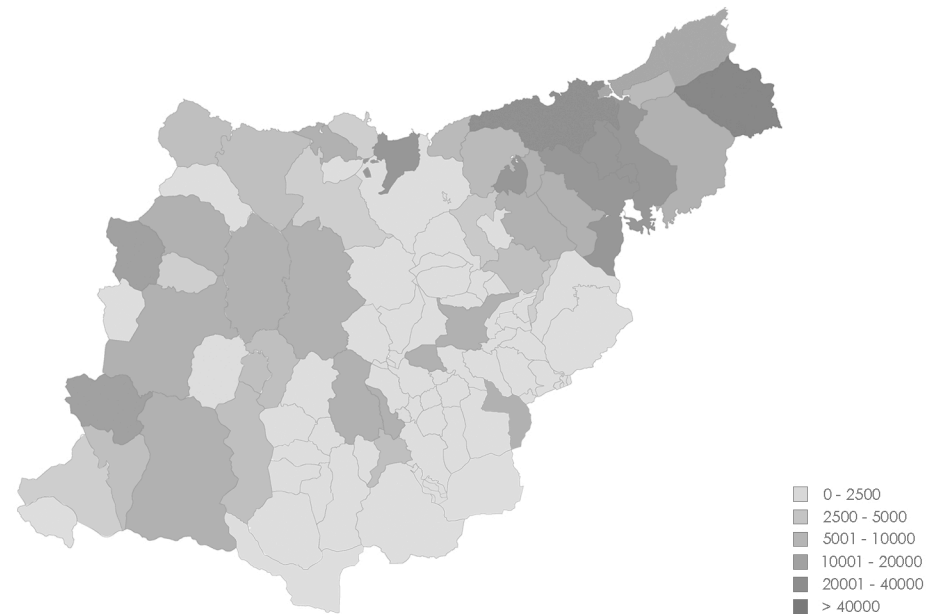

3. grafikoa. Euskal Autonomia Erkidegoko biztanle kopurua udalerriko

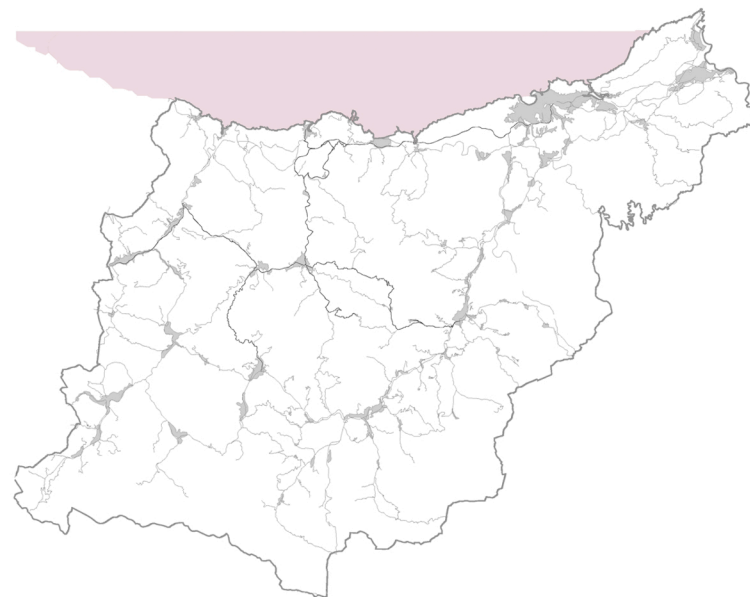

4. grafikoa. Euskal Autonomia Erkidegoko errepide sarea

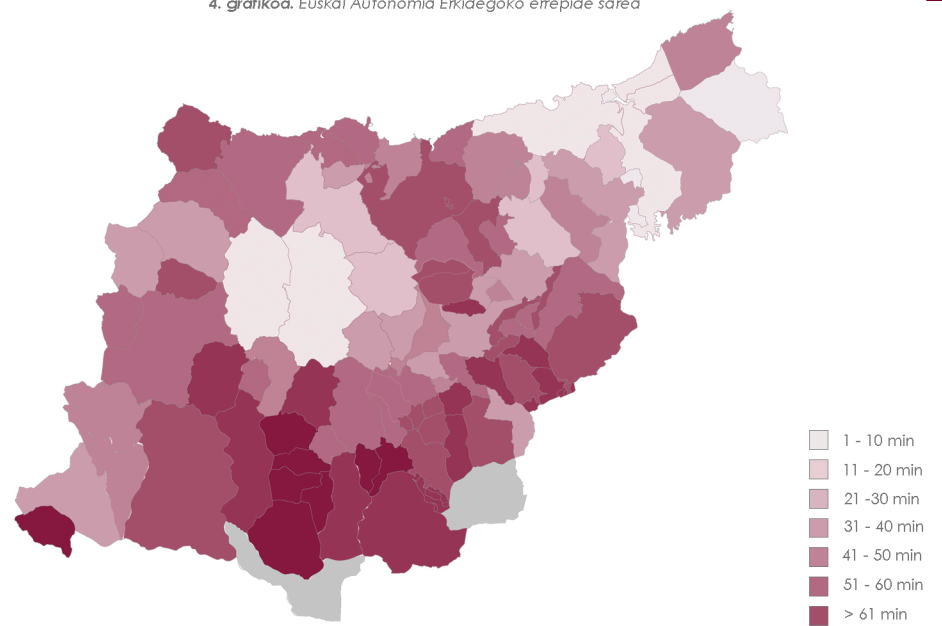

5. grafikoa. Kontserbatoriora garraio publikoan joateko batz besteko denbora proiektuaren bitartez

NON?

Donostiako Kontserbatorioak egun dituen azpiegitura arazoak eta espazio falta zentralizazioak dakarren arazo bat izan daitekeela kontuan hartuz, proiektua hiriburutik at egotea proposatzen da.

Garraio publikoan egin beharreko bidaien denbora (**2. grafikoa ikusi**) eta udalerririk desberdinetako biztanle kopurua (**3. grafikoa ikusi**) kontuan edukiz, Gipuzkoako Musika eta Dantza Udal Kontserbatorio berria Azpeitian egitea proposatzen da. Honen bitartez, Gipuzkoako Kultura Artistikoa areagotzeaz gain, hiriburuak egun pairatzen duen saturazioari irtenbidea ematea eta Gipuzkoar guztiak Kontserbatoriora joateko egin beharreko bidea erraztea bilatzen da, Azpeitiak egun egiten ari den hobekuntza kulturala bultzatzen den era berean.

Azpeitia, kulturalki izaera handia duen udalerria izateaz gain, Euskal Herriko kontserbatorio batera garraio publiko gerturatzeko batz besteko denbora gehien egin behar duen udalerria da, egun dituen biztanle kopurua kontuan edukita honako emaitzekin:

	Gasteiz	Bilbo	Leioa	Barakaldo	Durango	Donostia	Errenteria	Irun
Azpeitia	108 min	154 min	162 min	122 min	108 min	57 min	96 min	123 min

Azpeitia	14786 biztanle
----------	----------------

Gainera, herriak Donostiarekin garraio publikoaren lotura sendoa izateaz gain, inguruan dauden eta ikasketa artistikoak gauzatzeko baliabide urriak dituzten herriekin konexioa du (**4. grafikoa ikusi**). Dena den, proiektuaren beharrei erantzukizuna emanez eta inguruko biztanleria bertaratuko dela kontuan izanez, egungo garraio publikoaren ordutegiaren emango diren beharren arabera maiztasuna handitzea proposatzen da.



Zkia.	Ibilbidea	Frekuentzia
UK01	Azkoitia - Azpeitia - Zestoa - Donostia	30 min
UK02	Azkoitia - Azpeitia - Errezil - Bidegoian - Albiztur - Tolosa	6.40 - 6.55 - 9.10 / 12.10 - 14.20 - 14.55 / 17.15 - 18.15 / 20.10
UK03	Azkoitia - Azpeitia - Zestoa - Aizarnazabal	60 min
UK04	Albiztur - Beizama - Azpeitia	6.25 - 7.15 - 8.05 - 9.40 - 10.05 / 12.30 - 12.45 - 14.40 / 17.00 / 19.15 - 20.40
UK05	Zestoa - Azpeitia - Azkoitia - Elgoibar - Eibar - Ermua	60 min
UK06	Zumaia - Zestoa - Azpeitia - Azkoitia - Urretxu - Zumarraga	60 min

Egungo Azpeitiako autobusen konexio eta ordutegiak

Proiektua Azpeitian kokatzean Urolako biztanlegoak denbora gutxiago jo behar duen musika eta dantza ikasketa zentzura bertaratuko (**5. grafikoa ikusi**). Era berean, Gipuzkoako kontserbatorio/biztanle erlazioa honakoa izango zen:

Hiri/herria	Donostia	Errenteria	Irun	Azpeitia
bizt. kopurua	369.366	73.315	79.001	130.114

01	urtarrila	Urte berri eguneko kontzertua Umeen ekintzak San Sebastianak
02	otsaila	Kalderero jaia Karnabalak Txistularien kontzertuak
03	martxoa	
04	apirila	Asteburu musikala Trikitixa jaialdia
05	maiatza	
06	ekaina	San Juan su festa Azpeitia Dantzak; Euskal Herriko eta Nazioarteko dantza eskaintza Urrestilla, Sanjuandegi eta beste hainbat auzoelako festak Musika eta animazioa plazan Musika Banda eta txistulariak San Inazio jaiak
07	uztaila	
08	abuztua	
09	iraila	Erakusketak
10	urria	
11	azaroa	Dantzari txiki eguna Ardo dastaketa eguna Nazioarteko organo zikloa Euskal Antzerki topaketa
12	abendua	Musika kontzertu berezia Santo Tomas eguna Olentzero jaia eta Gabonetako ekintzak

	Lakrikun Antzerki Taldea Urolako Napar Zuzterrak	
	Dantza Suelto Eskola Itsasi Euskal Kultur Taldea Orkatx Kultur Elkartea Sahatsa Dantza Taldea	
	Argazki Elkartea	
	Izarraitz Txistulari Taldea Kitarrista Taldea Juan Antxieta Musika Eskola Julian Barrenelexea Abesbatza Metal Boskotea Udal Musika Banda Urrestillako Triku Musika Elkartea Zubi-Zarreko Musika Taldea	
	Arte eta Diseinu Ikastegia	
	Antxieta Arkeologia Taldea	
	Zine Kluba Erabaki produkzioak	
	Erriarraitz Bertsozale Elkartea	
	Aurkitu Internet Elkartea	
	Ikasberri Ikastola - Kultura	

AZPEITIA KULTURAZ

Azpeitia, Gipuzkoako erdialdeko udalerrria da. Urola Erdia eskualdekoa hain zuzen. 69 m² ingururekin eta 14768 biztanlerekin, Gipuzkoako hedadurarik handienetakoa duen herria da. Gune lauean kokatzen bada ere, topografia malkartsu batek inguratzen du. Izarraitz mendigunearen magalak herriarekin topo egiten du eta Urola ibaiak herria zeharkatu egiten du hiribildua hazkunde gunetik banantzen duen era berean.

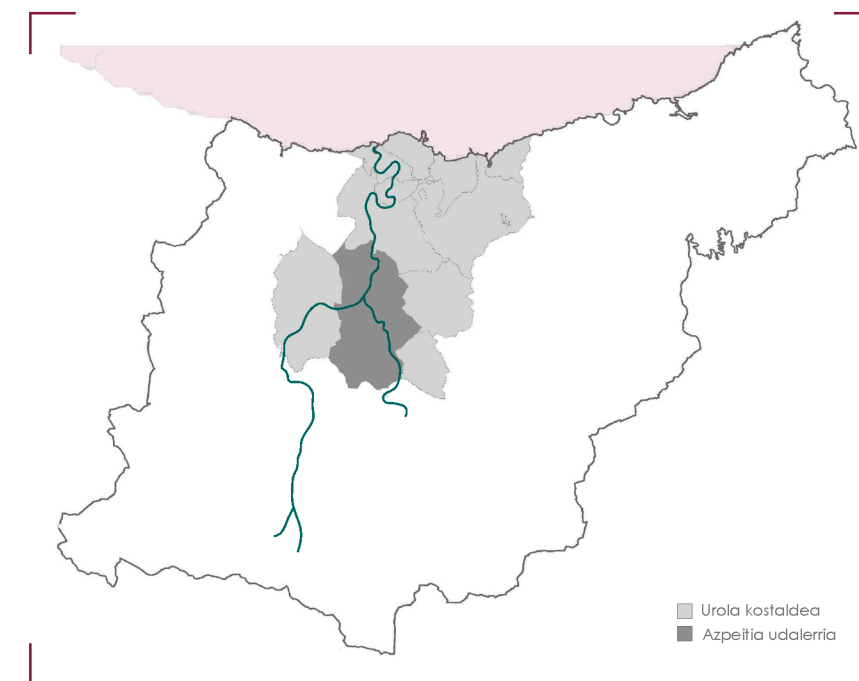

Kultur arloan bizi den herria da Azpeitia. Kultura erreferentzia gisa izanik, urtean zehar kultur eskeintza oparoa du. Euskal Antzerki topaketak eta Organo Nazioarteko Zikloa erreferentzia badira ere, herriak beste hamaika antzerki, musika, dantza zein zinemarekin loturiko ekitaldiak antolatzen ditu. Azken urteotan, herriko kultur erakundeek elkarlanean abiatutako ibilbideak onura ugari ekarri ditu. 2006ean, herrian arlo desberdinetan dabilzaten talde naiz norbanakoek "Kultur Mahaia" deritzona antolatu zuten, herriko kultur egitaraua antolatu eta kultur azpiegituri bultzada emateko asmoz eta urte batzuk beranduago, bi kultur eraikin nagusiekin batuz, Kulturaz kooperatiba sortzera pasa ziren. Herriko bi kultur eraikin nagusiak Sanagustin kulturgunea eta Soreasu Antzokia dira eta biak alde zaharrea kokatzen dira, beraien artean bateragarriak eta osagarriak izanez. Bi guneen artean, kultur eskeintza orekatua dago eta ekitaldiak egiteaz gain, herriko kultur mugimendua biziberritu nahian, berriki Dinamo proiektuak kudeatzen duen sormen generako lekua sortu da. Proiektu honek, hitza, irudia, soinua eta gorputza esperimentazio tailer desberdinen bitartez baloreen jartzea du helburu Kultur mugimendurekin bat, Udal liburutegiak bai eta herriko museo desberdinek, tailerrak eskeintzen dituzte adindu, haur nahiz gazteentzat, Azpeitia herriaren nortasuna gordetzen duten era berean.

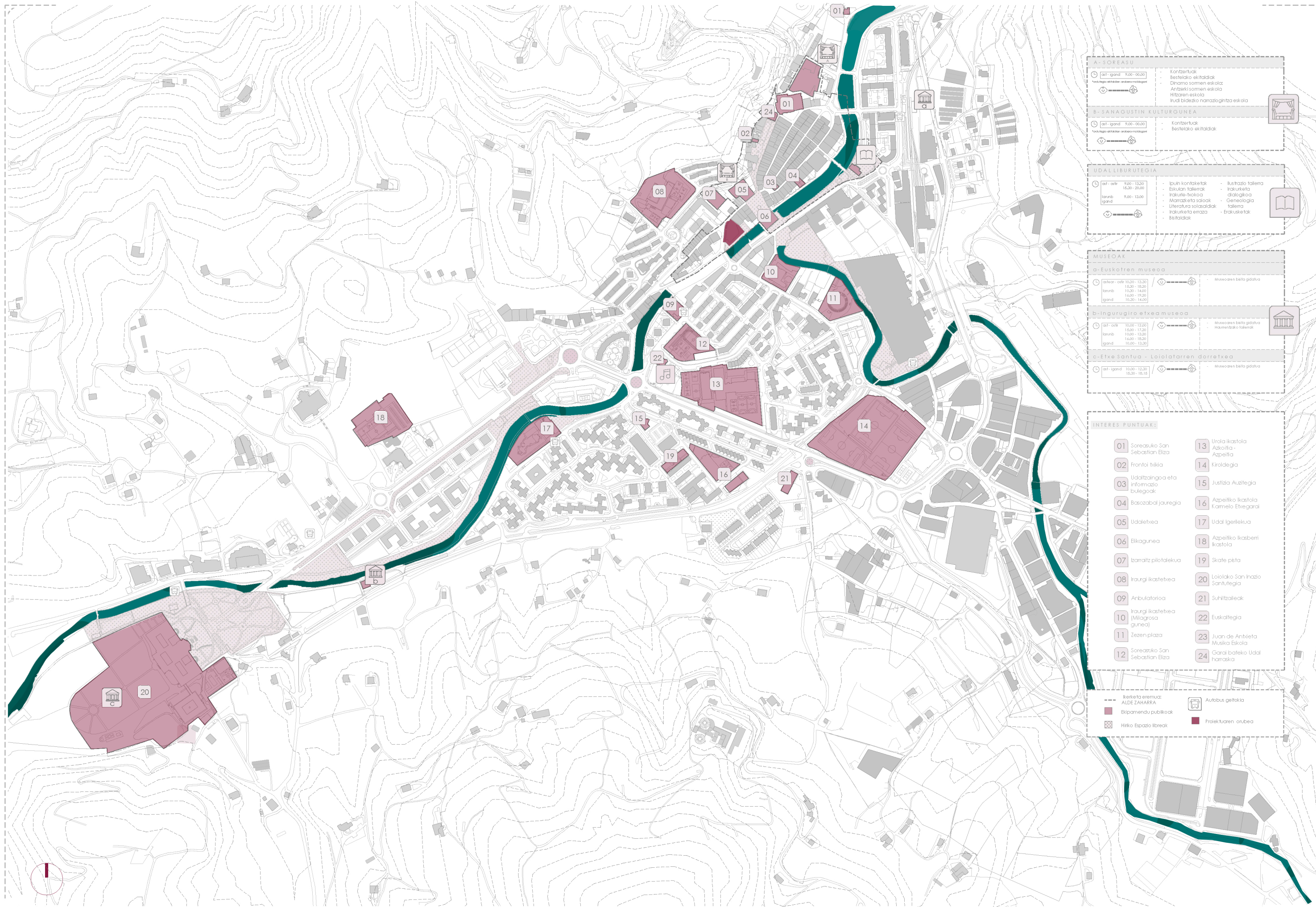

A - SOREASU

all-igand 9:00-00:00
kontzertuak, besteak beste

- Kontzertuak
- Bestelako ekitaldiak
- Dinamo sormen eskola
- Antzerki sormen eskola
- Hitzaren eskola
- Irudi bideozko narratziogintza eskola

B - SANAGUSTIN KULTURGUNEA

all-igand 9:00-00:00
kontzertuak, besteak beste

- Kontzertuak
- Bestelako ekitaldiak

UDAL LIBURUTEGIA

all-ost 9:30-13:30
15:30-20:00
larunb 9:00-13:00
igand 9:00-13:00

- Irudi kontzertuak
- Eskulen talerak
- Irakurle-bokoa
- Maraletako saloak
- Literatura solazaldiak
- Irakurle eta erraza
- Biltziak
- Irakurle talera
- Irakurle dialogioa
- Genealogia
- Itxerria
- Erakusketak

MUSEOAK

a-Euskotren museoa

all-ost 10:30-13:30
15:30-18:30
larunb 10:30-14:00
16:00-19:30
igand 10:30-14:00

Museoaren baita gidatua

b-Ingurugiro etxea museoa

all-ost 10:30-13:30
15:30-17:30
19:00-12:30
larunb 10:30-18:30
igand 10:30-13:30

Museoaren baita gidatua
Hautemaketa kalentziak

c-Etxe Santua - Loiolatzen dorretxea

all-igand 10:00-12:30
15:30-18:15

Museoaren baita gidatua

- INTERES PUNTUAK:**
- | | |
|--|---------------------------------------|
| 01 Soreasko San Sebastian Eliza | 13 Urola ikastola Azpilaita-Azpeitia |
| 02 Frontoi bakia | 14 Kirolegia |
| 03 Udaltzaingo eta informazio bulegoak | 15 Justizia Auzlegia |
| 04 Basozabal jauregia | 16 Azpeitiko ikastola Kamelo Etegarai |
| 05 Udaletxea | 17 Udal Igerilekua |
| 06 Elkagunea | 18 Azpeitiko ikasberrikastola |
| 07 Izarritz pilotalekua | 19 Skate pista |
| 08 Irurgikastetxea | 20 Loiolako San Inazio Santutegia |
| 09 Anbulatorioa | 21 Suhiltzaleak |
| 10 Irurgikastetxea (Milagrosa gunea) | 22 Euskaltegia |
| 11 Zezen plaza | 23 Juan de Antxieta Musika Eskola |
| 12 Soreasko San Sebastian Eliza | 24 Garai bateko Udal harrobia |

berriketa eremuak: ALDE ZAHARRA

Ekipamendu publikoak

Hiriko Espazio libreak

Autobus geltokia

Proiektuaren orubea

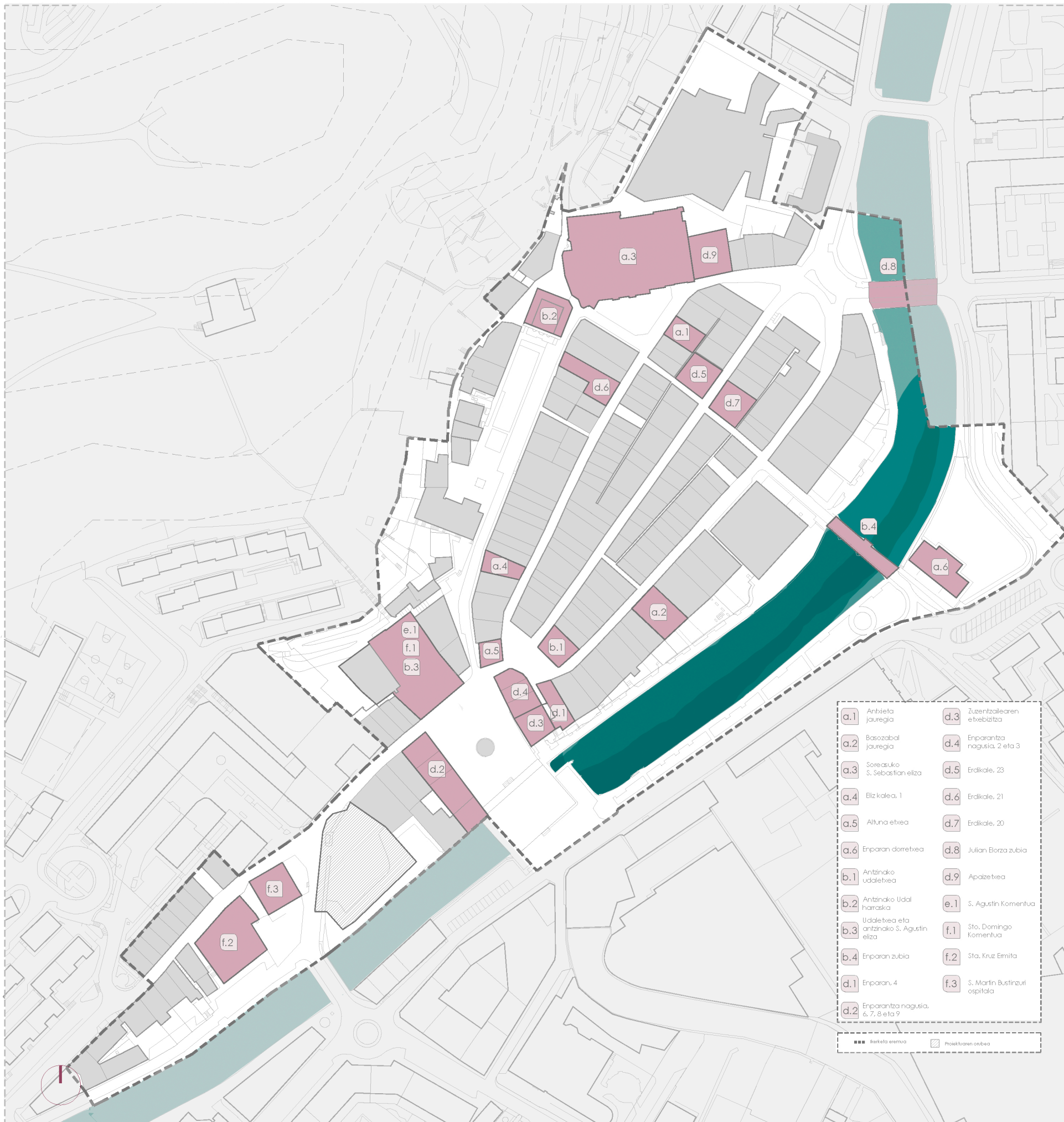

EREMURA GERTURATUZ
Alde zaharra: historia eta ondasuna

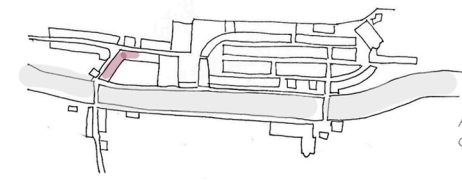

Azpeitia 1834. urtean. José de Irizarren planoan oinarrituta

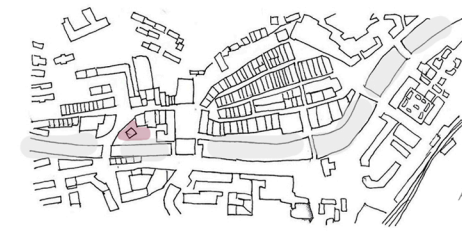

Azpeitia. Hirigune historikoaren plano gaur egun

Lan eremua, Azpeitiko alde zaharraren barne kokatzen da. Hiribildua, Fernando VI.ak sortu zuen 1310.. urtean, Salvatierra de Iruargi izenarekin.

ERDI AROAN

Erdi Aroan Euskal Herriko bihotzean kokatzen zen hiribildu xumean, nekazari jabe txikiak eta industria eta merkataritzara dedikatutako pertsonak ziren biztanle nagusiak. Garai bateko hiribildua, almendra formara egokitzen zen harlanduzko lau horma zituen hormak hesitzen zuen eta hiru kale nagusik eratzen zuten. Eliz kalea, elizaren plazarekin harremana zuena, enparan kalea, enparan zubiitik hurbilen zegoena eta erdiko kalea. Garai honetan komentukak nagusitu ziren.

ARO MODERNOAN

Aro Modernoan, bizitzaren zati bat etxeetatik kanpo egiten zenez, herriko plazak, bilera toki eta bizitza sozialaren agertokiak garrantzia handia hartu zuten. Merkaturako espazio bat bilatu nahirik eta Erdi Aroko hiribilduean gune irekiaren existentziak oztopo bat sortzen zuela eta, harresiz kanpoko espazio berriak sortu ziren Erdi Aroko gunearen eta errebalen arteko espazioen giltzarri gisa. Azpeitian, bi errebal egon ziren, Azkoitiako irteeran, Bustinzurikoak garapen nagusiago izan zuelarik. lurzoruaren erabilgarritasunagatik besterik gabe beharbada. Behekoa, Zestorako irteeran, askoz txikiagoa izan zen.

INDUSTRIALIZAZIOA

XIX. mendeak industrializazio ekarri zuen herrira. Garai honetan, hainbat industria txiki garatu ziren. Nagusienak, metalurgiaren sektorean kokaturik zeuden. Hori dela eta trenbidearen komunikazioa areagotu egin zen, elektrizitatea energi - iturri gisa erabiltzen hasi zen era berean.

GAUREGUN

Industrializazioaren oparotasunak, etxebizitza berriak eraikitzen bultzatu zuen. Gehiengoak, ibaiaren bestealdean gauzatu ziren etxe irla itxien bitartez besteak beste. Nahiz eta urteen poderioz alde zaharrak hainbat aldaketa jasan dituen, egun ondasun bezala katalogatutako hainbat eraikuntza kontserbatzen ditu. Kaleek erdi aroko trazaera kontserbatzen badute ere, zoladuren aldaketa pairatu dute

a: E.A.E-aren monumentu bezala izendatuko ondasun higiezinak.
 b: E.A.E-aren monumentu bezala proposaturiko ondasun higiezinak.
 d: Udalaren Protekzio bezala proposaturiko ondasun higiezinak.
 f: E.A.E-k eremu arkeologiko gisa izendatutako orubea

a.1 - ANTXIETA JAUREGIA		
	Eraikitako azalera: 905,00 m ² Partzelaren azalera: BIZITEGI ETA KULTURAL JARDUERAK Jabaria: Pribatua Erabilera: Pribatua	Ezaugarriak - Probintziako mudejar lanik garrantzitsuena. - Mehekin arteko jauregia.

a.2 - BASOZABAL JAUREGIA		
	Eraikitako azalera: 1418,00 m ² Partzelaren azalera: JARDUERA KULTURALA Jabaria: Publikoa Erabilera: Publikoa	Ezaugarriak - Hiribilduko eraikin zaharrena da. XV. mendeko hiri-jauregia.

a.3 - SOREASUKO SAN SEBASTIAN ELIZA		
	Eraikitako azalera: 1292,00 m ² Partzelaren azalera: JARDUERA ERLIJIOSOA Jabaria: Pribatua Erabilera: Publikoa	Ezaugarriak - Areto oinplanoa duen eliza errenazentistaren eredu ona.

a.4 - ELIZ KALEA, 1 ETXEA		
	Eraikitako azalera: 845,00 m ² Partzelaren azalera: 240,00 m ² BIZITEGI JARDUERA Jabaria: Pribatua Erabilera: Pribatua	Ezaugarriak - Erege Katolikoan garaiko ereduak erantzuten dien arkitektura etxelara. - Inspirazio iturri desberdinak elkartzen dira: mudejar eta gotikoak.

a.5 - ALTUNA ETXEA		
	Eraikitako azalera: 767,16 m ² Partzelaren azalera: 148,00 m ² JARDUERA Jabaria: Pribatua Erabilera: Pribatua	Ezaugarriak - Arkitektura etxetiarren eredu interesgarria. - Elementu mudejarrak nagusitzen dira.

a.6 - ENPARAN DORRETXEIA		
	Eraikitako azalera: 1250,00 m ² Partzelaren azalera: 2800,00 m ² JARDUERA KULTURALA Jabaria: Publikoa Erabilera: Publikoa	Ezaugarriak - XVI. mendeko jaurregi doreen adibide ona. - Bloke ia kubikoa osatzen du.

b.1 - ANTZINAKO UDALETXEA		
	Eraikitako azalera: 718 m ² Partzelaren azalera: 216 m ² JARDUERA ADMINISTRATIBOA Jabaria: Publikoa Erabilera: Publikoa	Ezaugarriak - Ekitaldiak aurrera eramateko espazio arkupekoa. - Plaza txikira, hirigintza garrantzia eskuratuz.

b.2 - ANTZINAKO UDAL HARRASKA		
	Eraikitako azalera: 400,00 m ² Partzelaren azalera: 400,00 m ² JARDUERA KULTURALA Jabaria: Publikoa Erabilera: Publikoa	Ezaugarriak - 1816an eraikia izan zen. - Estilo neoklasikoa jarraitzen du..

b.3 - UDALETXEA ETA ANTZINAKO SAN AGUSTIN ELIZA		
	Eraikitako azalera: 2464,00 m ² Partzelaren azalera: 1674,00 m ² JARDUERA KULTURAL ETA ADMINISTRATIBOA Jabaria: Publikoa Erabilera: Publikoa	Ezaugarriak - 1711an eraiki zuten, desamortizazioaren ondorioz.

b.4 - ENPARAN ZUBIA		
	Eraikitako azalera: - Partzelaren azalera: - AZPIEGITURA JARDUERA Jabaria: Publikoa Erabilera: Publikoa	Ezaugarriak - Enparan dorretxea hiribilduarekin konektatzen duen zubia.

d.1 - ENPARAN 4 ETXEA		
	Eraikitako azalera: 464,60 m ² Partzelaren azalera: 244,00 m ² BIZITEGI JARDUERA Jabaria: Pribatua Erabilera: Pribatua	Ezaugarriak - Antzinako udaletxearen ondoan kokaturiko etxebizitza

d.2 - ENPARANTZA NAGUSIA 6, 7, 8 eta 9 ETXEBIZITZAK		
	Eraikitako azalera: 2606,29 m ² Partzelaren azalera: 665,00 m ² BIZITEGI JARDUERA Jabaria: Pribatua Erabilera: Pribatua	Ezaugarriak - Arkupedun etxebizitzak. - Garai bateko arkitektura etxetiarren ereduak.

d.3 - ZUZENTZAILEAREN ETXEBIZITZA		
	Eraikitako azalera: 790,30 m ² Partzelaren azalera: 246,00 m ² BIZITEGI JARDUERA Jabaria: Pribatua Erabilera: Pribatua	Ezaugarriak - Garai bateko arkitektura etxetiarren ereduak.

d.4 - ENPARANTZA NAGUSIA 2, 3 ETA ENPARAN 2 ETXEBIZITZAK		
	Eraikitako azalera: 1426,26 m ² Partzelaren azalera: 246,00 m ² BIZITEGI JARDUERA Jabaria: Pribatua Erabilera: Pribatua	Ezaugarriak - Arkupedun etxebizitzak. - Garai bateko arkitektura etxetiarren ereduak.

d.5 - ERDIKALE, 23 ETXEA		
	Eraikitako azalera: 1171,62 m ² Partzelaren azalera: 287,00 m ² BIZITEGI JARDUERA Jabaria: Pribatua Erabilera: Pribatua	Ezaugarriak - Garai bateko arkitektura etxetiarren ereduak.

d.6 - ELIZKALE, 21 ETXEA		
	Eraikitako azalera: 1501,64 m ² Partzelaren azalera: 332,00 m ² BIZITEGI JARDUERA Jabaria: Pribatua Erabilera: Pribatua	Ezaugarriak - Garai bateko arkitektura etxetiarren ereduak.

d.7 - ERDIKALE, 20 ETXEA		
	Eraikitako azalera: 945,45 m ² Partzelaren azalera: 294,00 m ² BIZITEGI JARDUERA Jabaria: Pribatua Erabilera: Pribatua	Ezaugarriak - Garai bateko arkitektura etxetiarren ereduak.

d.8 - JULIAN ELORZA ZUBIA		
	Eraikitako azalera: - Partzelaren azalera: - AZPIEGITURA JARDUERA Jabaria: Publikoa Erabilera: Publikoa	Ezaugarriak - Hiribildua eta Enparan-zelaia lotzen dituen zubia

d.9 - APAIZETXEA		
	Eraikitako azalera: 1356,00 m ² Partzelaren azalera: 339,00 m ² ETXEBIZITZA JARDUERA Jabaria: Pribatua Erabilera: Pribatua	Ezaugarriak - Garai bateko arkitektura etxetiarren ereduak.

e.1 - SAN AGUSTIN KOMENTUA		
	Eraikitako azalera: 2464,00 m ² Partzelaren azalera: 1647,00 m ² JARDUERA KULTURAL ETA ADMINISTRATIBOA Jabaria: Publikoa Erabilera: Publikoa	Ezaugarriak - Garai bateko arkitektura erlijioso ereduak.

f.1 - SANTO DOMINGO KOMENTUA		
	Eraikitako azalera: 2464,00 m ² Partzelaren azalera: 1647,00 m ² JARDUERA KULTURAL ETA ADMINISTRATIBOA Jabaria: Publikoa Erabilera: Publikoa	Ezaugarriak - Garai bateko arkitektura erlijioso ereduak.

f.2 - SANTA KRUZ ERMITA		
	Eraikitako azalera: 1632,00 m ² Partzelaren azalera: 1005,00 m ² OSTALARITZA JARDUERA Jabaria: Pribatua Erabilera: Publikoa	Ezaugarriak - Garai bateko arkitektura erlijioso ereduak.

f.3 - SAN MARTIN BUSTINZURI OSPITALA		
	Eraikitako azalera: 4058,47 m ² Partzelaren azalera: 1688,00 m ² BIZITEGI JARDUERA Jabaria: Pribatua Erabilera: Pribatua	Ezaugarriak - Garai bateko arkitektura ereduak.

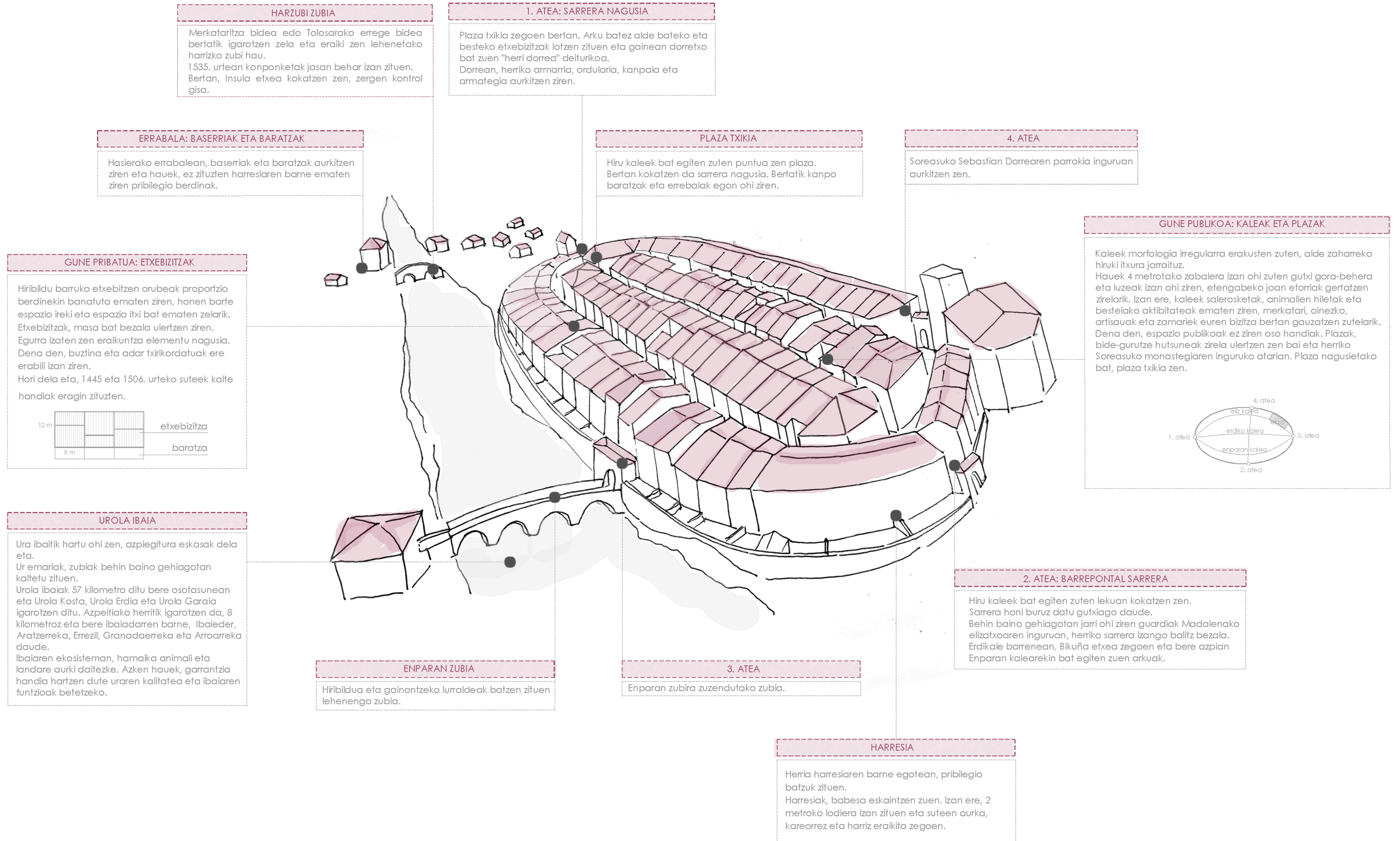

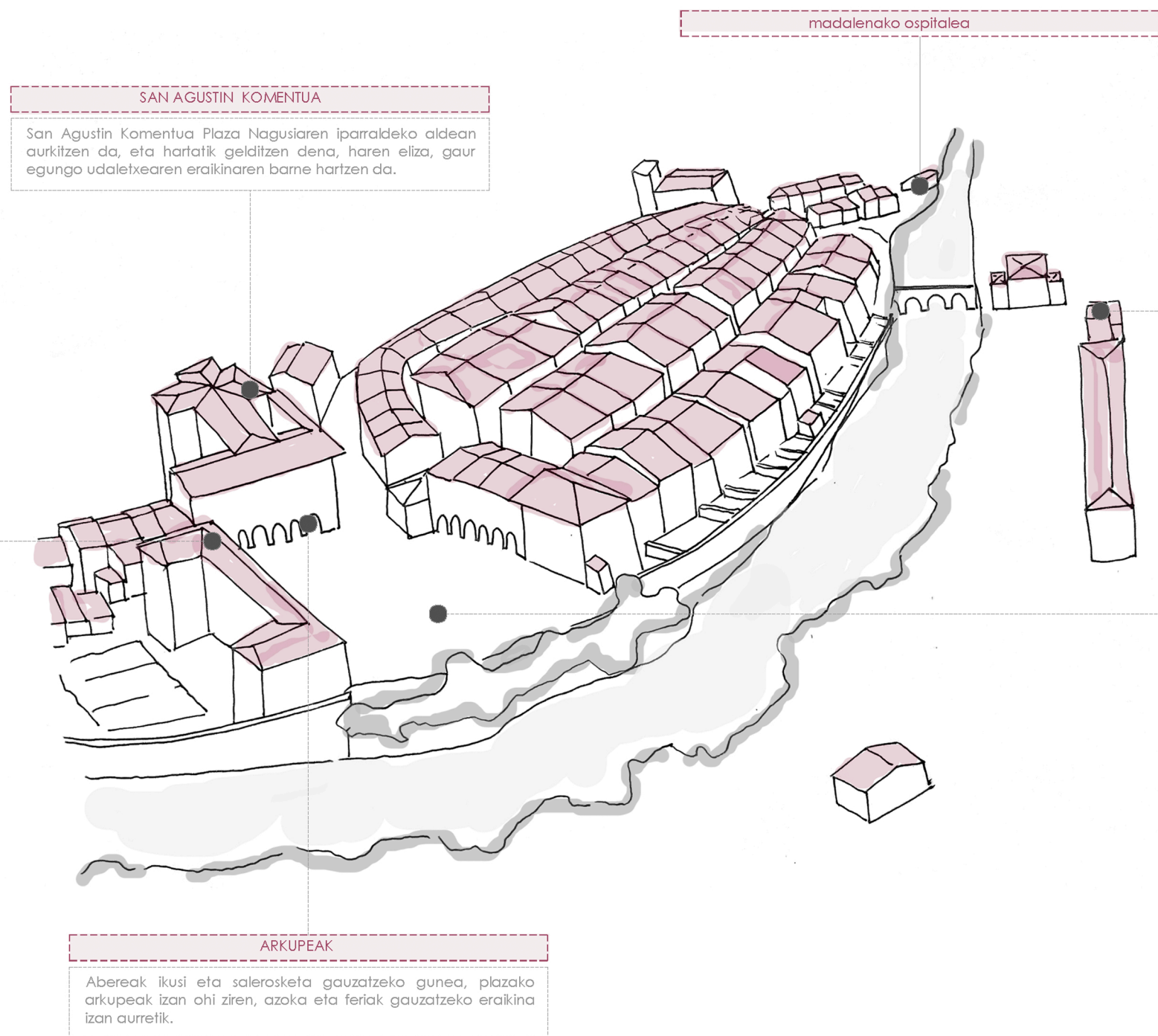

SAN AGUSTIN KOMENTUA

San Agustin Komentua Plaza Nagusiaren iparraldeko aldean aurkitzen da, eta hartatik gelditzen dena, haren eliza, gaur egungo udaletxearen eraikinaren barne hartzen da.

SORTZEN GARBIAREN KOMENTUA

Nahiz eta komentu hau plazan ez egon, herriaren garapenean garrantzia izan duen komentua dugu. Sortzen lehenengoetakoa.

Sortzen Garbiaren komentu osatzen duen eraikinen multzoak antzina Amilibia deitzen zen parajearen lursail handi bat hartzen du, hiribilduaren harriz kanpoko gunea dena, Urola ibaiaren bestaldean eta Enparan Etxearen inguruan, eliza Juan XXIII kalearekin eta fatxada nagusia Foruen Ibilbidearekin mugatuz.

Gaur egun antzinako bizitegi guneko eraikuntza, patio baten inguruan antolatuta zegoena, XVII. mendeko zabalkuntza eta komentuko elizaz osatutako multzo bakar bat bezala agertzen da, harrigarria den batasun itxura eskainiz, nahiz eta garai desberdinetan eraikitakoa den.

SANTO DOMINGO KOMENTUA

XVII. mendean zehar, domingotarrek haren kokalekua plaza nagusian asiro eraikitzean zihoan eraikin berri batera igarotzea lortu zuten.

1834. urteko José de Irizarrek altxatutako Azpeitiako planoak, argitasunez seinalatzen du, komentuak errebaletako etxe bat bere baratzarekin erosi zuela komentu izateko. Lur-saila kaletik ibairaino zihoan eta haren alde bakar batek Santo Domingo komentuarekin egiten zuen muga. Hau da, honek kaletik ibairaino hedatzen zen orubea hartzen zuen.

1918. urtea Serapio Múgicak argitutaratuko planoan, komentua jada zegoen.

Komentuaren bizitza, laburra izan zen desamortizazioaren ondorioz eta eraikinak, erabilera desberdinak hartu zituen. Haren zati handi bat esaterako, Guardia Zibilaren kuartela izatera pasa zen.

Hala ere, udalaren lehenetsunezko interesa plaza zabaltzeko komentua lurrera botatzea zen.

PLAZA NAGUSIA

Erdi Aroan nahiz Aro Modernoan bizitzaren zati handi bat etxeetatik kanpo egiten zen, eta plazak, bilera toki bezala, bizitza sozialaren agertoki oso garrantzitsua ziren.

Erdi Aroko hiribilduan libre zegoen eremua etxeen eraikuntzarekin betetzeko beharrak gune irekien existentzia galarazi zuen hiribilduen erdiguneetan; gune zabal bat behar zuten jarduerak, adibidez azoka eta feriak harriz kanpo egiten hasi ziren. Beraz, Aro Modernoan hasi ziren garatzen Erdi Aroko gunecaren eta errebalen arteko espazioa bezala jardun zuten benetako plazak, izaera monumentalak izatera iritsiz.

Erdi Aroan, bertan baratzak aurkitzen ziren.

ARKUPEAK

Abereak ikusi eta salerosketa gauzatzeko gunea, plazako arkupeak izan ohi ziren, azoka eta feriak gauzatzeko eraikina izan aurretik.

GOIKO/BUSTINZURIKO ERRABALA

Azpeitiko hazkundera motela izan da. Azpeitiko kaskoak beste herri batzuk baino hobeto zaindu zuten Erdi Aroko planta, baina urte asko lehenagotik zegoen erantsita harresia eta herria zabaltzen joan zen. Ordura arte baserri, soro eta baratzeak hartzen zituzten lurak kaleak bereganatu zituen. 1898. urtetik aurrera, Erdi-Aroko hiribildua eta kanpoaldean altxatutako etxeak eta errebalak gero eta hurbilago zeuden. XIX. mende bukaerarako ordura arteko bideak erabat kale bihurtuta zeuden. Horrela gertatu zen Goiko kalearekin, Bustinzurirekin hegoalderantz eta Madalenarekin iparralderantz.

AQUILINO AMEZUA ORGANO LANTEGIA

Industrializazioaren garaian, Azpeitian organoak egiten ziren hainbat lantegi garatu ziren, denboraren poderioz prestigio handia hartzerira iritsi zirenak. Izan ere, herrian artisautzak, altzariak, fundizioak eta ehunak hartu zuten pisu gehiena.

kartzela

san ignacio de loyola organo lantegia

HARZUBIKO ERRABALA

Burdinolak, errementaldeak eta labeak bertan kokatzen ziren.

garbitegiak

hiltegia

MADALENAKO ERRABALA

Azpeitia herriaren hazkundera eta garapenean, madalenako errebalak parte hartu zuten. Goirko edo Bustinzuriko errebalaren beste aldean kokatzen zena.

TREN GELTOKIA

Komunikazio bideek aldaketa garrantzitsu bat pairatu zuten garai honetan. Azpeititik Gipuzkoako bide nagusi bat pasatetik, errepide sarearen hobekuntzek eta Madrilatik Irunera zihoan trenbidea eraikitzeak errotik aldatu zuten Azpeitiaren tokia Gipuzkoako sarean. Erdigunean egotetik, bazterrean gelditzera pasatu zen. Garraiobide berriak bi ondorio ekonomiko izan zituen bailaran. Erraztu egin zuten gizakien eta produktuen mugimendua eta inguruko langile kontzentrazio altuenetakoa izan zuten.

geltoki aurreko altzari fabrika

damaso azkue lantegia

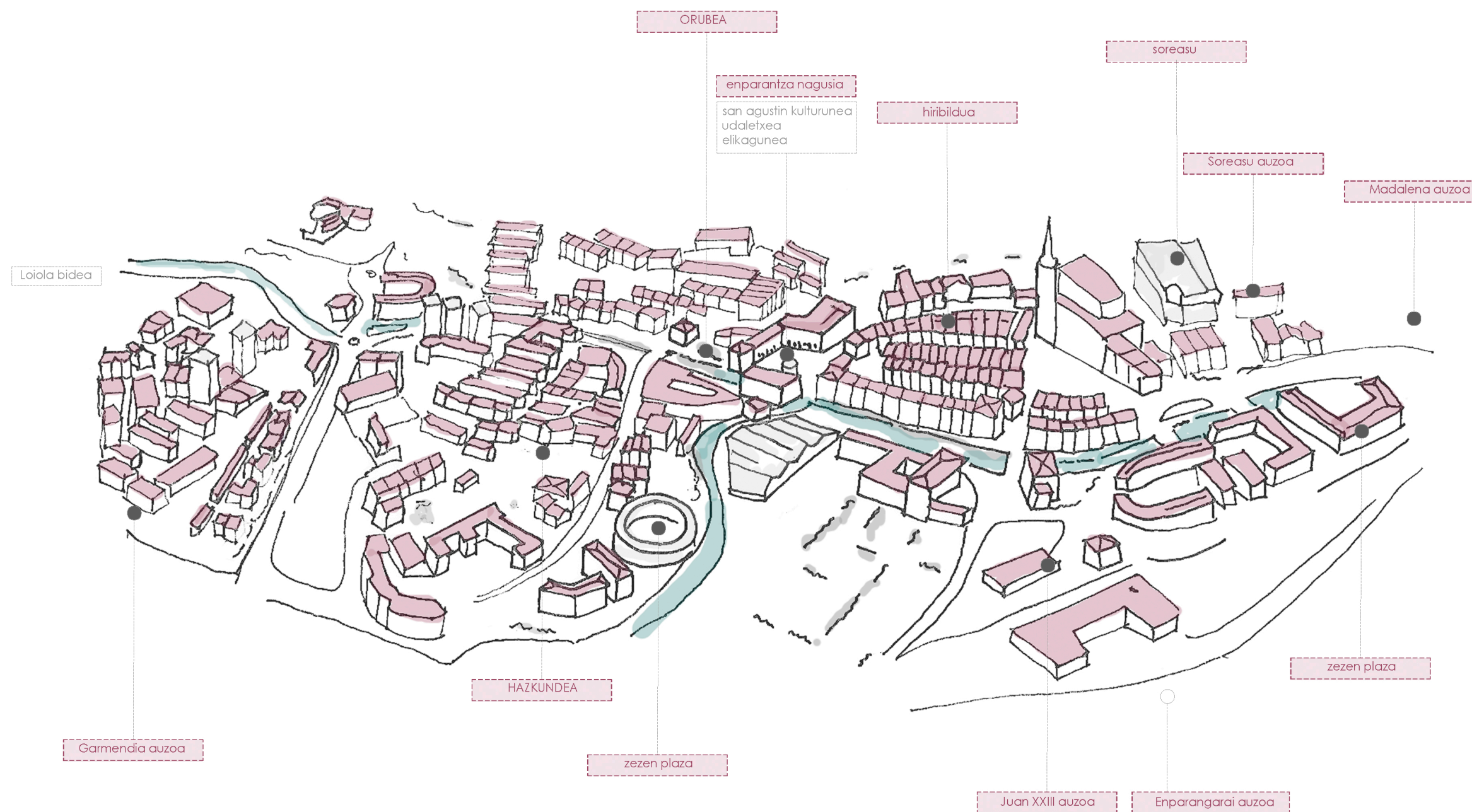

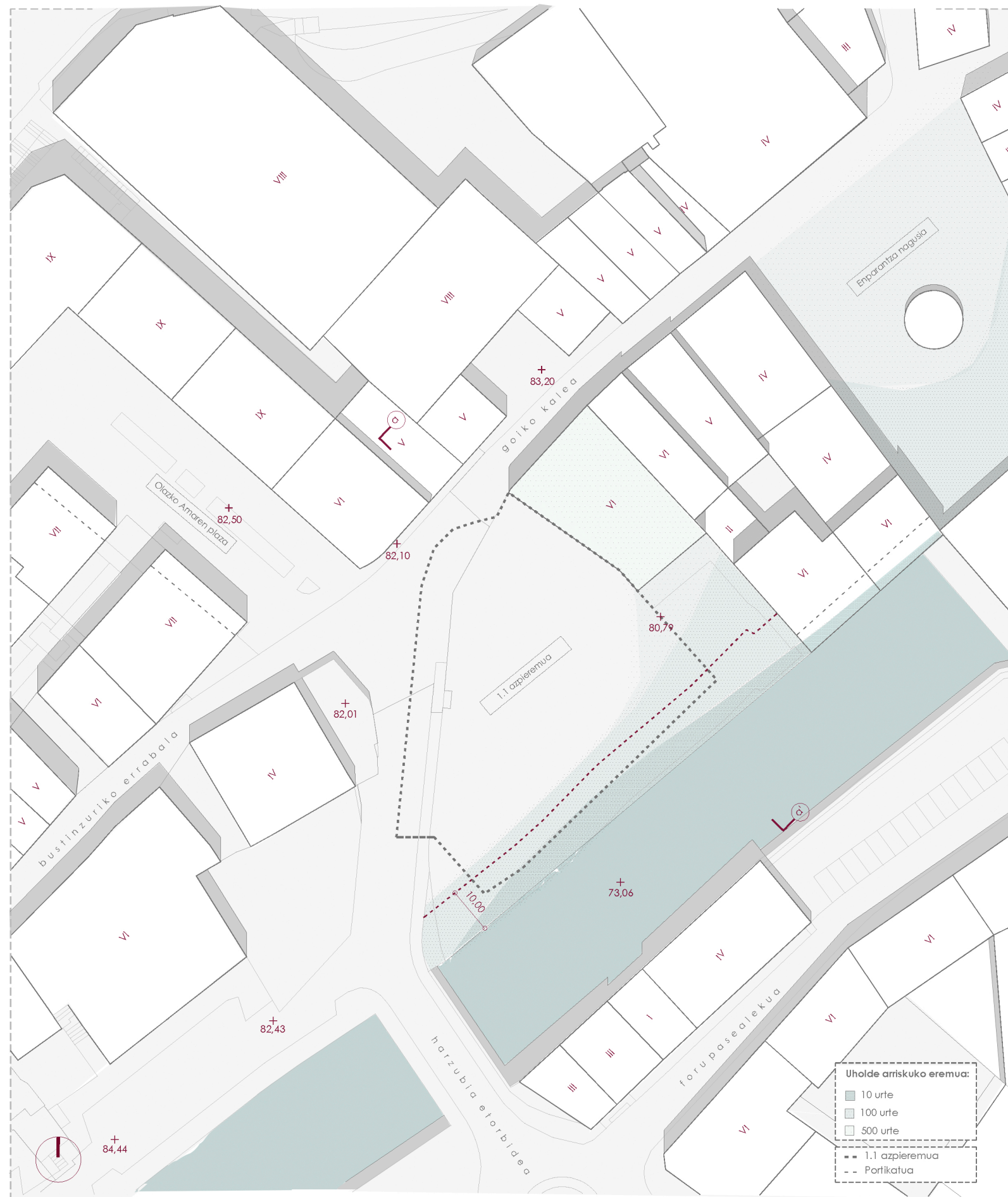

Hiri lur bezala sailkatutako orubea herriko garai bateko errabalean kokatzen da, alde zaharraren 94704 m²-en barne Izarraitz mendia eta Urola ibaiaren ondoan, eremu lau batean.

Egun, eraikigarritasun haztatua gehitzearen ondorioz finkatu gabeko hiri lurzorua da. Herriak erdi aratik gaur egun arte pairatutako biztanleria hazkuntzari erantzuna emanez, orubeak herrigine berriek hiribilduakin duten lotura gisa ulertzen da, honek sarrera berri baten izaera hartzen duen era berean. Herriko puntu estrategiko bat.

Gainera, ibaiarekiko duen harremanak proiektu berriaren nortasuna areagotzea suertatuko du, hiribilduaren irudiarekin bat egingo duelarik.

Alde zaharraren plan generala kontuan izanik helburu orokorrak hurrengoak izango dira:

- Eremuan aldaketak egiten badira ere, Alde zaharra hiribildua bezala ulertzen jarraitu beharko da.
- Espazio publikoak baloreen jartzea bultzatuko da, oinezkoak nagusi izango diren era berean.

Bestalde, "1.1 azpierzemua" deiturikoaren barne egonda, hurrengo puntuak kontuan izan beharko dira:

Parametro arautzaileak:

- Lurzoru gainetik bost pisu eraiki ahal izango dira gehienez.
- Urola ibaiaren ubidetik 10 metroko gutxieneko tartea utzi beharko da uholdeak direla eta.

Erabilera eta jabari baldintzak:

- Behe solairuan erabilera publikoa eman beharko da eta lurzorutik beheko pisuak erdisotoa ez ezik, nahi eta nahi ez aparkaleku kolektiboko erabilera izan beharko dute.

Baldintza partikularra:

- Proiektatutako eraikinak, inguruko eraikinekin bolumentrikoki eta espazialki erlazio egokia izan behar du. Hori dela eta, ezinbestekoa izango da inguruko eraikinen ikerketa bat gauzatzea.

Urbanizazio erregimena:

- Espazio publikoko erabilera bideratutako espazio publiko nahiz pribatu eta Harzubia zubiaren eta Enparantza Nagusiaren arteko erribera murraren berreraikuntza gauzatuko da.

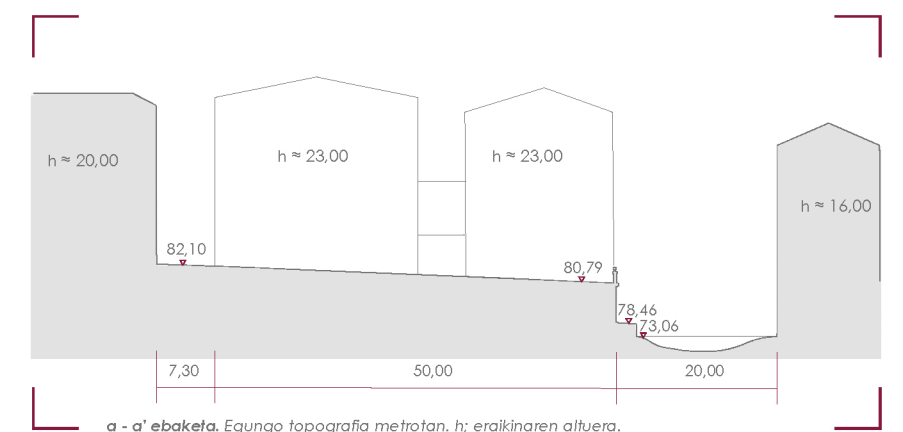

Partzelaren azalera	1940 m ²
Gehienezko eraikigarritasuna	4850 m ²



2011.

Antzina orubea, hiribilgunerako sarrera nagusia zen. Harzuba igarota, bertan aurkitzen zen zergak ordaintzeko puntua. Urteetan zehar, eremuak errabal izaera hartu eta bertan berdegunedun etxebizitza unifamiliar bat kokatu zen 2011 urtera arte. Berdegunea, antzina alboko komentuaren baratza izan zen. Aipatzekoa da, urte berean, plaza nagusiak aparkaleku funtzioa betetzen duela.



2014.

Etxebizitzaren egoera txarra dela eta, bota egiten da eta partzela hutsik geratzen da nahiz eta ibai alboko begetazioa mantendu egiten den. Merkatuaren eta plaza nagusiaren berritze obrak hasten dira.



2016.

Orubea lurzoru hiritar finkatu gabea izatera igarotzen da. Plaza nagusiaren berrikuntza dela eta, bertan kotxeak aparkatzeari uzten zaio, orubeari aparkaleku erabilera emanez.



2020.

Plan berezi bat gauzatzen da bertan etxebizitzak eraikitzeko. Nahiz eta obra prozesua marixan egon, proiektua bertan kokatzea proposatzen da bere izaera estrategikoa dela eta. Hiribilduan, ibai alboan, guztion eskura, herriaren identitate eta hazkunde kultural gisa. Azken urteotan emandako garapenaren ikurra hain zuzen.



 **Harzubitik.** Alde zaharrera sarrera.



 **Olazko Amaren plazatik.** Orubearen alboko funtzio nagusirik gabeko plaza.



 **Goiko kaletik.** Orubetik Enparantza nagusira.



Goiko kaleko pasabidea. Oruberako pasabide ezkutu ez irisgarria.



Enparantza nagusitik. Merkatutik oruberako ibilbidea.



 **Foru pasealekutik.** Ibaiaren beste aldean.



 **Jose Artetxe kaletik.** Ibaiaren beste aldean.



 **Bustinzuriko errabaletik.** Errabaletik hiribildura.

 **Puntu bisuala.** Orubea ikusteko puntu estrategikoa.

Orubea alde zaharren hasieran kokatzen dela eta, puntu ugariatik ikusi daiteke. Dena den, merkatutik oruberako trantsizioa bai eta goiko kalean aurkitzen den pasabidea, ezkutuan aurkitzen dira, nahigabeen orubera eramaten gaituztelarik.

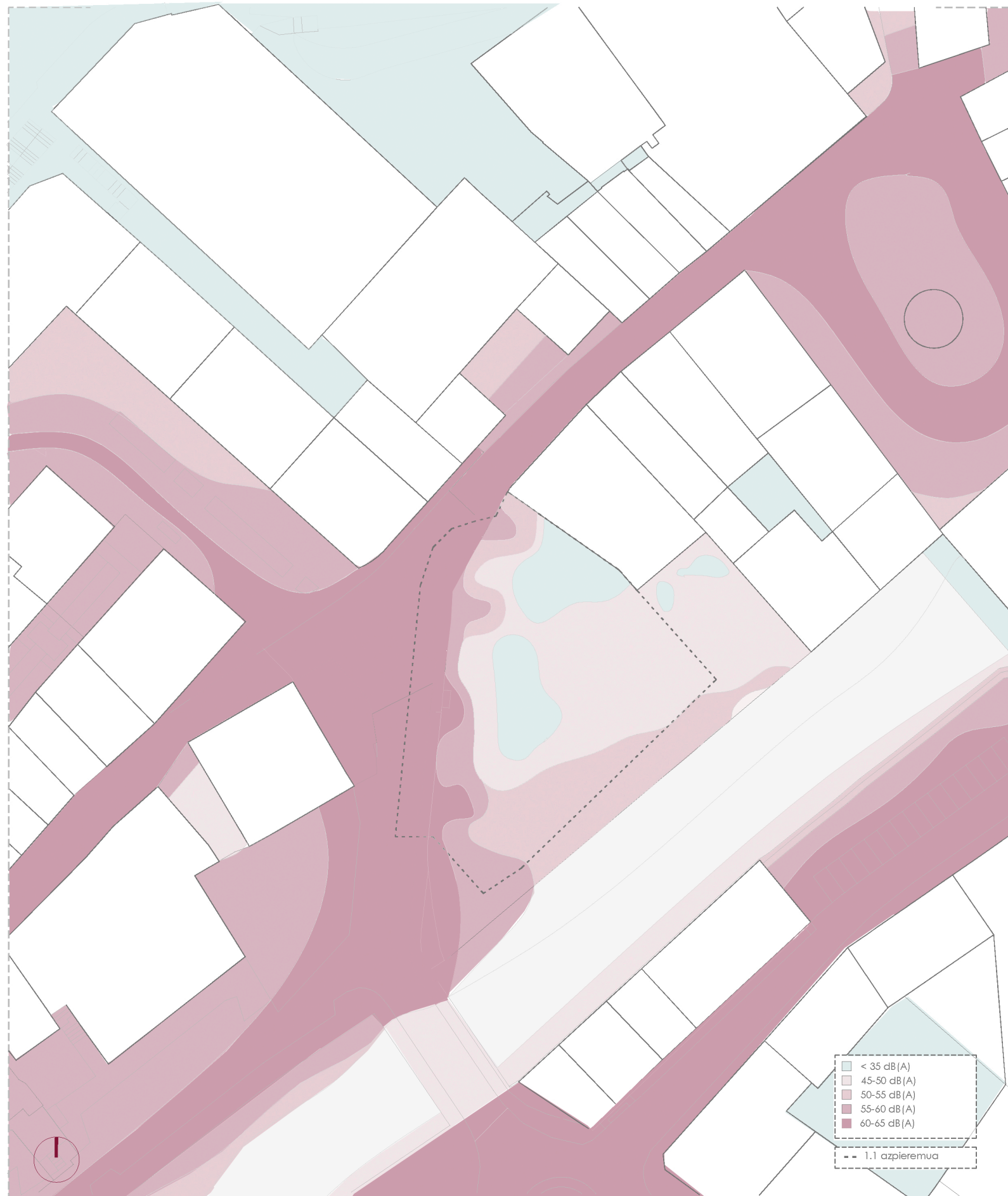

Soinuak lekuaren parte dira. Ikusezinak badira ere, lekuaren atmosfera osatzen dute, sentsazio desberdinak transmititzeko gai diren era berean. Aldakorrek eta malguak.

Azpeitiko alde zaharrean ere, soinuak eta sentsazioak denboraren poderioz aldatzen joan dira. Egoera desberdinek eta herriaren eboluzioak atmosfera desberdinak sorrarazi baititu.

Egun, adituek gauzatutako ikerketa baten arabera, Azpeitiko alde zaharrean kokatzen den "1.1. azpideremu"-an planoan ageri den maila akustikoa dago.

Eguneko ordu eta aktibitatearen arabera, hurrengo maila akustikoak mantendu beharko ziren.

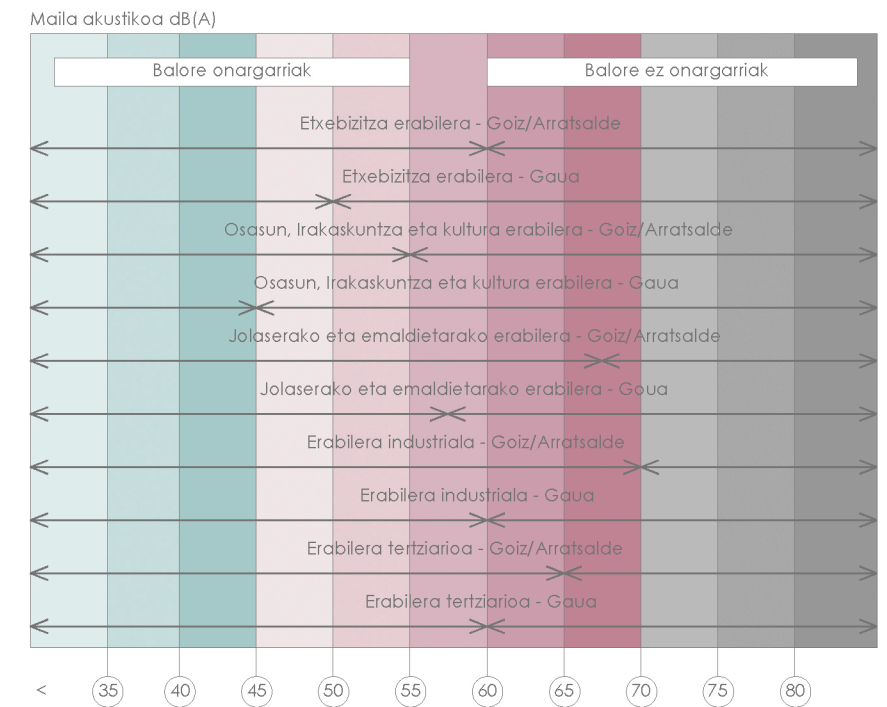

Planoan ikusi daitekeen bezala, orubearen gunek lasaienak erdigunean, ibai ertzean eta alboko etxebizitzaren alboan ematen dira. Bestalde, errepidearen aldeak eta fluxu nagusiak hartzen dituen ibilbidea maila akustiko altuena dute.

Eraikinak musika eta dantza kontserbatorioaren programa hartuko duela kontuan izanik, irakaskuntza eta kultura bai eta emanaldietarako erabileradun eraikin bezala sailkatuko da, hauek eduki beharreko dB(A) maila akustiko onargarriak kontuan izanik.

"En la ciudades y en los espacios históricos las experiencias acústicas refuerzan y enriquecen la experiencia humana." - Juhani Pallasma

DIAGNOSIAREN ONDORIOAK: A.M.I.A.

Hurrengo tauletan, Musika eta Dantza kontserbatorioaren proiektuak Azpeitiako 1.1. azpieroan kokatzeak lurraldearekiko, herriarekiko eta orubearekiko potentziala eta suposatutako onurak edota puntu ahulak edo gabeziak bildu dira.

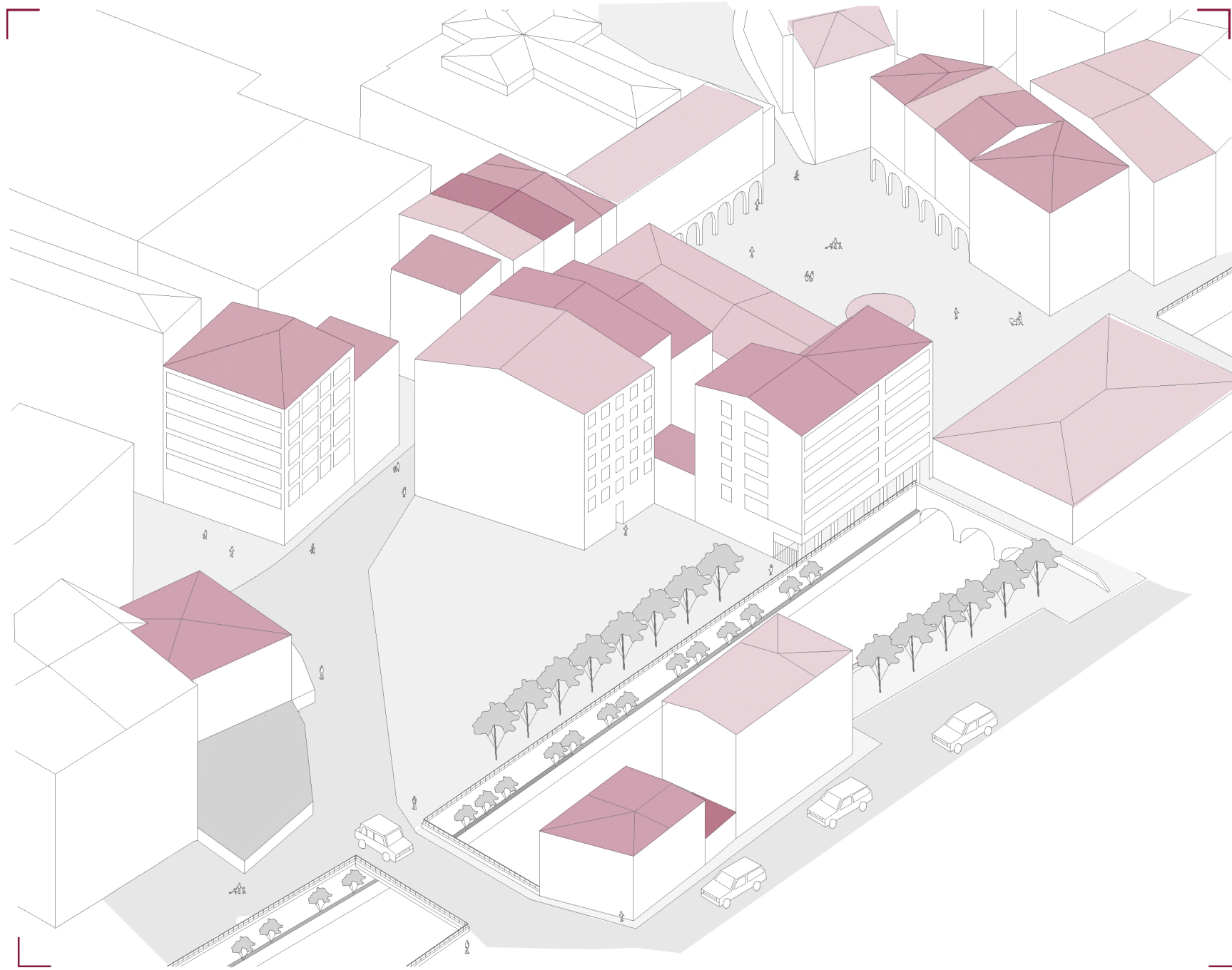

LURRALDEA.GIPUZKOA.

- | | |
|---|--|
| ✓ | <ul style="list-style-type: none">- Arteen alorreko kulturaren indartzea hiribildutik at.- Gipuzkoako biztanleriari musika eta dantza ikasteko aukeren areagotzea.- Garraio publikoaren erabilera handitzea eta ibilgailu pribatuen murrizketa, kutsadura gutxiago sorraraziz. |
| ✗ | <ul style="list-style-type: none">- Hiriburuak lurraldearekiko duen garrantzia txikitzea. |

AZPEITIA

- | | |
|---|--|
| ✓ | <ul style="list-style-type: none">- Herriak azken urteotan kulturarengatik egindako apostuari bultzada.- Alde zaharra eta hazkundearen arteko lotura sendotzea.- Inguruko nahiz herriko biztanleriari musika eta dantza ikasteko aukeren areagotzea.- Inguruko biztanleria musika eta dantza ikasketak burutzeko bidean egin beharreko denboraren murrizketa- Erakunde kulturalen presentzia eta jarduera kultural ugari.- Eraikin singularren presentzia.- Garraio publikoaren erabilera handitzea eta ibilgailu pribatuen murrizketa, kutsadura gutxiago sorraraziz.- Inguruko biztanlegoaren etorrera. |
| ✗ | <ul style="list-style-type: none">- Garraio publikoaren azpiegitura eskasa ordutegiei dagokionez.- Herriko gainontzeko eraikin kulturalen garrantzia txikitzea. |

ORUBEA

- | | |
|---|---|
| ✓ | <ul style="list-style-type: none">- Gune zentriko eta trantsitatu batean aurkitzea.- Gainontzeko eraikin publiko eta kulturaletatik gertu.- Ibaiaren alboan kokatzeak dakarren presentzia eta egun suposatzen duen giroa. |
| ✗ | <ul style="list-style-type: none">- Ibaiak eta mehelin hormak suposatutako muga.- Trafiko ertaina duen errepidearen presentzia.- Orubera igarotzeko goiko kaleko pasabidea. |

ARTXIBO LANA

- Errenteriako udala: Alfonso XI (Errenteria Musikal)
- Azpeitiako hirigintza saileko artxiboa.

LIBURUAK

- Arte, arkitektura eta hirigintza industriaurreko Azpeitian
- Antzinako Azpeititik Azpeiti berrira
- Azpeitiko industria lanaren oroimena
- Ilustrazio garaia eta lehenengo karlismoa azpeitian.

ALDIZKARIAK

- Aldiri Arkitektura eta abar. Hezkuntzaren arkitektura
- Aldiri Arkitektura eta abar. Arkitekturaren hezkuntza
- Aldiri Arkitektura eta abar. Donostia, kulturaren hiria?

WEBGUNEAK

- Azpeitiako udala
- Eustat
- Gipuzkoako udalerrien udal webguneak

BESTELAKOAK

- Azpeitiako Plan Generala
- Real Decreto 303/2010, de 15 de marzo
- Ley Orgánica 2/2006, de 3 de mayo, de Educación
- Eusko jaurlaritza. Hezkuntza, hizkuntza politika eta kultura saila. Información sobre las enseñanzas artísticas de música y danza.



PROIEKTUAREN DESKRIBAPENA



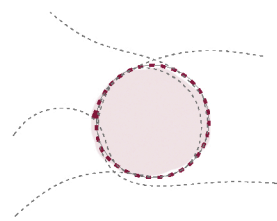

Nodoaren indartzea

Proiektua nodo izaeradun partzelan kokatzen da. Bertan, errabaletik, auzo berrietatik nahiz alde zaharretik datozen fluxuak bat egiten baitute. Azpeitiaren herri hazkunderan ikusi daitekeen bezala, nodoek funtzio garrantzitsua izan dute historian zehar. Adibide gisa dugu gaur eguneko herriko plaza. Hamaika eginkizunen lekuko bai eta merkatuaren kokagunea duen enparantza, harresitik at sortu zen, errabal eta hiribilduaren arteko lotura gisa, herriak zituen eginkizun berriei bide emateko. Egun, alde zaharraren sarrera bezala ulertu eta bide desberdinek bertan topo egiten badute ere, lanketa eremua, pasozko lekua da. Dantza eta musika kontserbatorioa bere baitan hartuko dituen proiektuaren bitartez, nodo izaera indartzea izango da nahia. Herria kulturalki egiten ari den hazkunde gisa, "kultura topaketa" adieraziko duen nodoa.

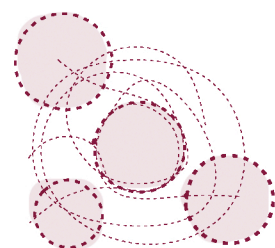

Atmosferaren sorketa

Atmosferaren sorketa. Honakoa izango da proiektuak izango duen nahia. Musika eta dantzaren ikasketak ezagutarazteko eta gerturatzeko sorturiko proiektua izanik, herriaren atmosferarekin bat egingo duen proiektua izango da. Zentzumenak landu eta herria eta erakundearen artean elkartrukaketa bideratzeko pentsaturikoa. Horretarako, musika, mugimendua, energia eta tentsioak kontuan izango dira. Ikusezinak. Ezinbestekoak. Eraikinarentzako herriaren energia beharrezkoa izango da eraikina bizirik egon dadin eta era berean, kontserbatorioak, kultura sortzaile gisa onura ugari eskeiniko dizkio herriari. Esperimentazio edota esperientzia berrietan murgilketa.

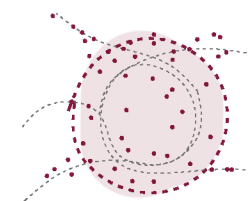

Bizia eta irekia

Bizia eta irekia. Ohikoa da, musika eta dantzarekin harremanduriko eraikinak modu estanko eta itxian jokatzea. Eraikinek egun jartzen dituzten barrera fisikoak, askotan eurretan ez barneratzea eragiten dute, hauek bere barne "mikromundu" bat sortzen dutelarik. Ezezaguna den mundua. Hori dela eta, proiektuaren nahia itxitasun horren apurketa lortzea izango da. Filtro itxiak baztertu eta jendea esploraziora bideratuko dituztenak sortuz. Adin guztietako jendea, ikasle nahiz ikasle ez direnak partekatzeko espazioak sortuz.

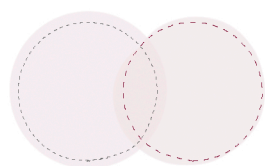

Modalitateen uzta

Askotan, musika eta dantza arteen alorreko modalitateak izateagatik elkar erlazionatutak egon arren, hezkuntza mailan oso bide desberdinak hartzen dituzte. Izan ere, dantzariak eta musikariak behar desberdinak izan ohi dituzte eta horrek, euren artean elkar erlazionatzea zailtzen du. Proiektuaren helburu bat, euren arteko lotura sendotzea izango da. Izan ere, jakinaren gainean dago, biak elkarri onurak eskeintzen dizkiotela. Elkarren artean lagungarriak izateaz gain, ikasteko aukera izan daiteke eta.

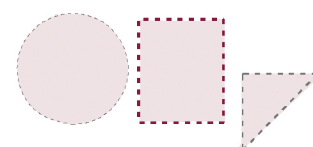

Arkitektura: instrumentua

Musikaren ikasketa espazioek, arkitektura baldintza bereziak eskeini behar dituzte, forma edota materialei dagokionez besteak beste. Forma zehiarrak eraikitzea esaterako, akustika ona izateari laguntzen diote. Eragiketa hau garrantzitsua da instrumentu bakoitzaren tonu eta tinbrearen ezaugarriak mantentzeko. Dantzaren kasuan, zoruaren materialitatea funtsezkoa da. Hori dela eta, proiektuak tamaina eta mota ezberdinetako gelak eskeiniko ditu, behar desberdinetara egokituz.

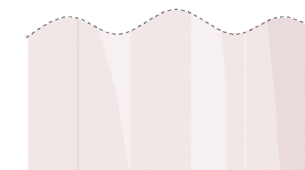

Moldagarritasuna

Hezkuntzarako eraikin publikoa izanda, proiektuaren ikasgelak aniztasunaren biltegi bezela ulertuko dira. Non talde-egitura aldakorak, askotariko atmosferak eta jarduera dinamikoak jasoko diren. Gainera, gune publikoak unibertsaltasunaren eta neutraltasunaren zentzua alboratu eta espazio plural bezala ulertuz, eman daitezken egoera desberdinak bideratzen duten arkitekturari leku emango zaio, moldagarritasuna bermatuz.



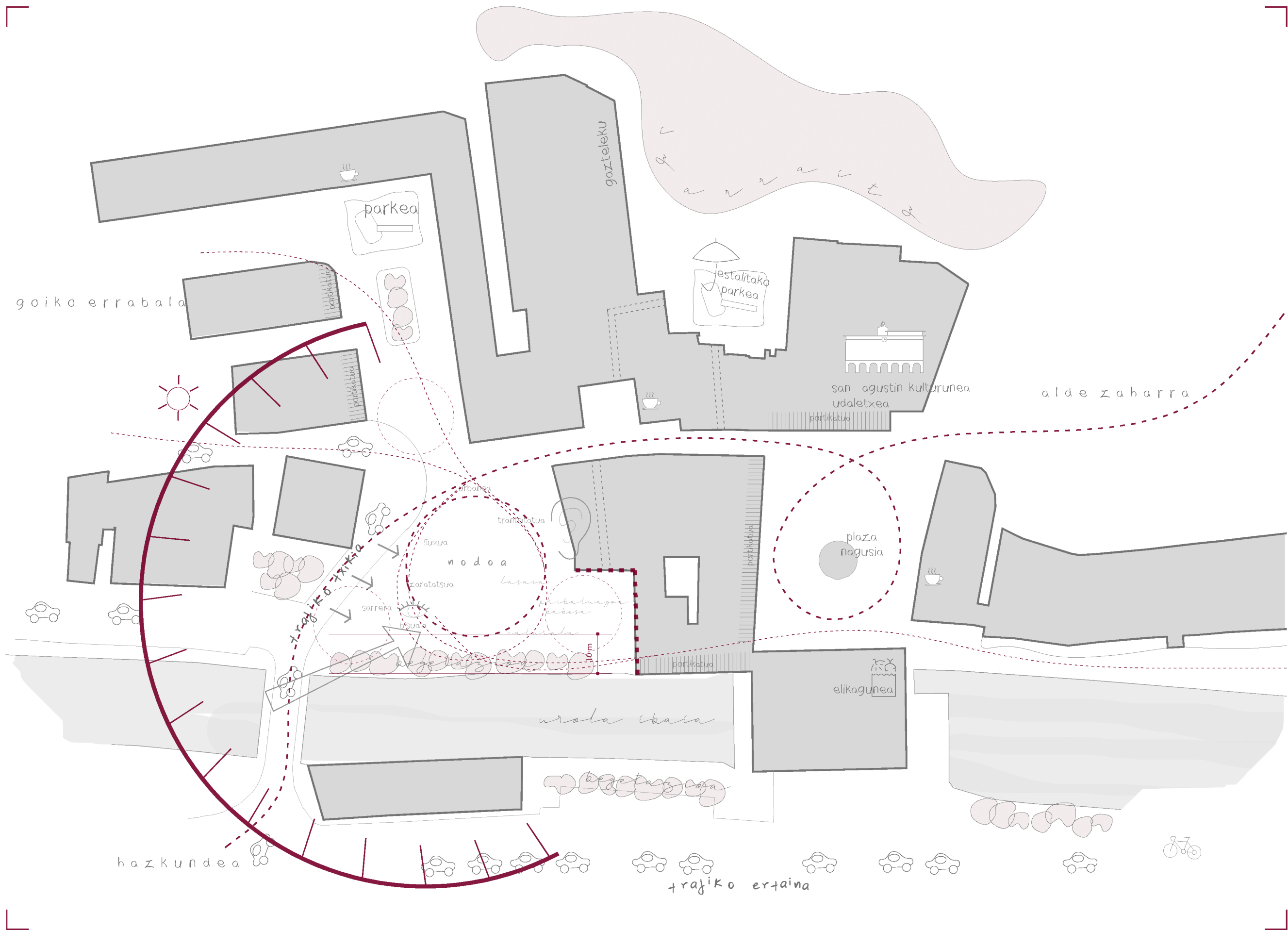

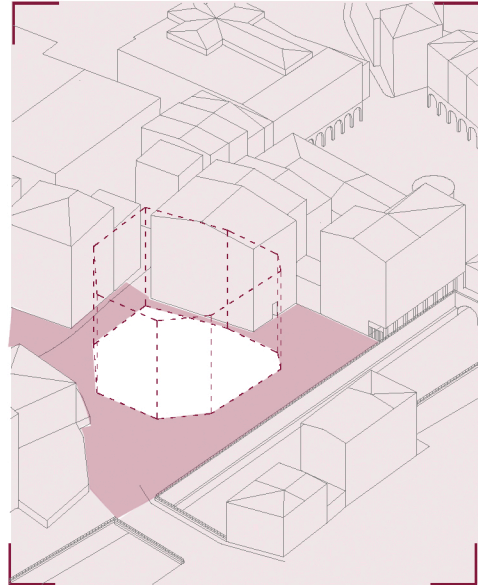

Bolumena. Masa. Tentsioak.

Proiektua, inguruaren aurkitzen diren egoera desberdinei erantzuna emango dien orubean kokatzen den masa izango da. Modu "isolatuan" kokatuko dena, mehelin hormatik urrunduz, kale bat sortuz. Modu honetan, tentsio desberdinak sortuko dira, nodoaren izaera areagotuko den era beran, erabiltzailea esploraziora bultzatuz, sentsazio desberdinak sortuz zentzumeneren estimulu gisa.

Gainera, mehelin eta bolumenaren arteko kaleak, egun pasabide ilun eta irisgarri ez denari erantzungo dio, aipaturikoa egun komertzio guneari zerbitzu ematen dion bigarren mailako pasabidea izatera bideratuz.

Bolumena, inguruko eraikinak baino altuagoa izango da, edukiko duen berezitasunaren ikur eta egun Azpeitiako alde zaharrean bestelako sarreretan gertatu den eredia jarraituz.

Esan bezala, bolumena modu isolatuan kokatzen bada ere, inguruarekin hitz egiten du. Sabai, behe oin planta eta ekintzen kudeaketaren bitartez besteak beste.

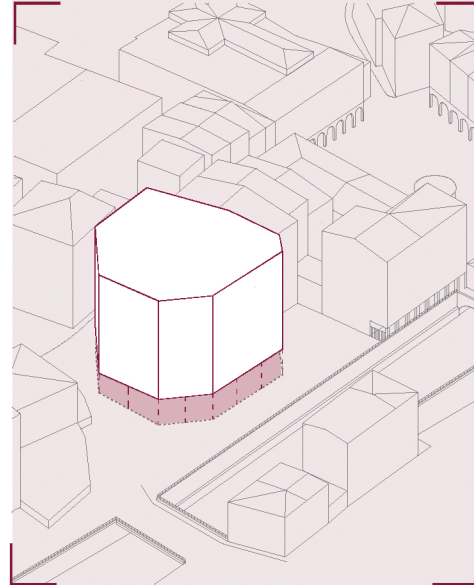

Behe gune publikoa. Plaza.

Behe oina librea izango da. Eraikinaren bihotza eta musika eta dantza ikasketa izateaz gain erakusketa gune bezala ulertuko dituen espazioa. Biztanleria ustekabearen barneratzea eta bertako gertakizunen partaide izatera bultzatuz, ezagutza eta kultura bultzatuz. Herriarentzako estimuluz beteriko plaza eta herritarrek euren partaidetzarekin bizirik mantenduko dutena.

Ikasle ez direnak zein ikasleak elkarrekin partekatze gunea eta musikan zein dantzan aritzeko hutsartea, hiriaren kultura sarean.

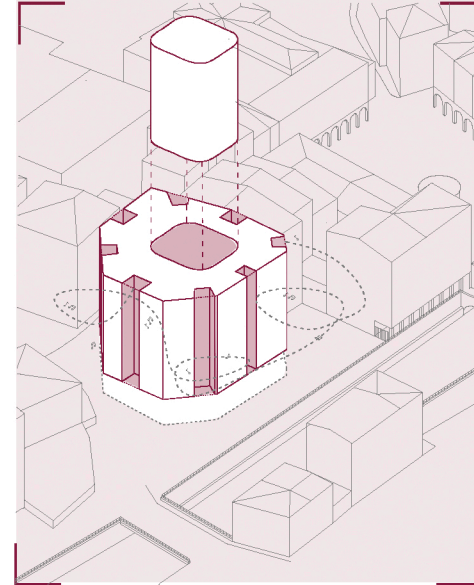

Atmosfera. Nodoa.

Pertsonok zentzumeneren bitartez hautematen dugu ingurune fisikoa. Eta horren ezaugarrien arabera, modu batekoa edo bestekoa izaten da gure portaera.

Hori dela eta, proiektuak barnean gertatzen diren estimuluak azalera eta herritarrekin partekatzea izango da helburu nagusienetakoa.

Atmosferaren sorketa, bolumenaren sorturiko arakal zein nodoaren bitartez gauzatuko dira. Gertakizunen lekuko izateaz gain, musika irtenbideak izango baitira. Azalera zein zabaltzeko norabide guztietara doazen arakalak.

Era berean, bolumenaren fatxada izango den membranak, joko bisualak gauzatuko ditu, dantza eta musika protagonistak izanik.

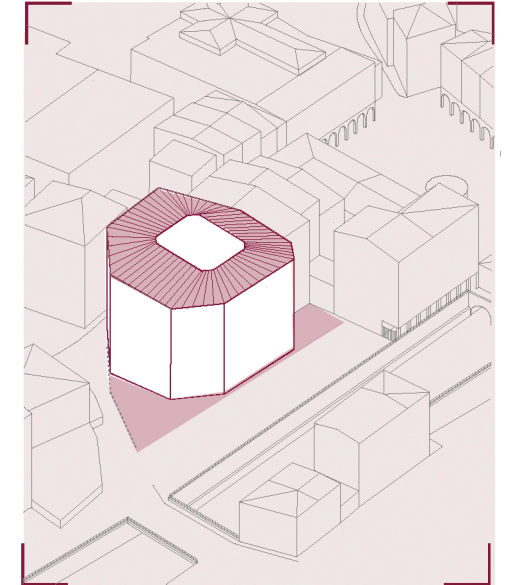

Ibaiara bidean. Malden jokoa.

Inguruan gertatzen direnen arabera, fluxu nagusiak Goiko kalean ematen direla ikusi daiteke. Eta trafikoa, handia ez bada ere, Harzubiik barrena doa.

Hori dela eta, Urola ibaiak eskeinitako lasaitasuna eta ikuspegiarekin bat, eraikinaren azpiko plaza nahiz estalkia malda izaera jarraituz honetara bideratuko dira, lurzoruak egun duen kota aldaketarekin jokatuz.

Modu honetan, gune urbanoena eta lasaiena desberdintuz.

Era berean, estalkiaren irregulartasunak, inguruko etxebizitzaren estalkiekin hitz egingo du.



5	Ikasketa txokoa.....	35,00 m ²
	Fonoteka.....	100,00 m ²
	Ikaskela handiak.....	180,00 m ²
	- Ikaskela I.....	90,00 m ²
	- Ikaskela II.....	90,00 m ²
Komona.....	16,15 m ²	
Begiratokia.....	400,00 m ²	
Egoteko gunek eta zirkulazioa.....	86,74 m ²	
		802,89 m ²
4	Ikaskela txikiak.....	98,32 m ²
	- 8 Musika ikaskela txiki.....	56,00 m ²
	- 2 Teoria ikaskela txiki.....	42,32 m ²
3	Prestakuntza gunek.....	71,16 m ²
	- 8 Ikaskela handietarako gunek.....	52,56 m ²
2	Ikaskela handiak.....	389,28 m ²
	- Ikaskela I.....	54,33 m ²
	- Ikaskela II.....	79,42 m ²
	- Ikaskela III.....	68,50 m ²
	- Ikaskela IV.....	69,96 m ²
	- Ikaskela V.....	27,03 m ²
	- Ikaskela VI.....	30,16 m ²
	- Ikaskela VII.....	33,44 m ²
	- Ikaskela VIII.....	26,44 m ²
	2 Aldagela.....	47,34 m ²
1	Komona.....	16,15 m ²
	8 terrazak.....	125,74 m ²
	Egoteko gunek eta zirkulazioa.....	173,47 m ²
0	Tailerretarako txokoak.....	74,33 m ²
	Esperimentazio espazioak.....	238,00 m ²
	Esertokiak.....	48,79 m ²
	Agertokia.....	215,00 m ²
	Instalakuntza gela.....	25,00 m ²
		601,12 m ²
programa guztira.....		5089,89 m ²

Musika eta dantza kontserbatorioak sortu eta jardunean jartzeko arauak jarraiki proposatzen da programa. Musika eskola nahiz ikasketa profesionalak gauzatzeko aukera emango duen eraikin publiko gisa.

Musikaren alorrean hurrengo instrumentuentzako gunek eskeiniko dira:

Pianoa	Kontrabaxua	Tronpa
Akordeoa	Flauta	Tronpeta
Kitarra	Klarineta	Tronboia
Biolina	Saxofoia	Tuba
Biola	Oboea	Txistua
Biolontxelo	Fagota	Perkusioa

Dantzaren alorrean ere, modalitate desberdinak eskeiniko dira:

Euskal dantza
Dantza garaikidea
Dantza klasikoa

Gainera, musika eta dantza ikasketetan eman ohi diren teoria eta talde ikasketak emateko espazioak aurreikusiko dira. Orkestra, abesbatza, solfeo, konposizio, harmonia edota gorputz hizkuntzaren ikasketak besteak beste, bai eta herriko elkarte desberdinek erabiltzaile izateko aukera. Kasuak kasu, ikaskela desberdinak egongo dira tamaina nahiz tipologia aldetik.

Proposaturiko gelak moldagarritasunaren lerroa jarraituz bai eta arkitektura instrumentu gisa ulertuz gauzatuko dira. Hori dela eta, espazio bezala tratatuak izango dira. Hau da, erabiltzaileak euren egoeretara hobekien egokitzen den gela eskuratzera bideratuz.

Izan ere, nahiz eta aurreikusitako gunek kontserbatorio orokor baten beharrak asetzeko pentsaturikoak izan, aldaketen aurrean edota egoera desberdinen aurrean, erabiltzailearen beharretara egokitu ahal izango dira, eraikinaren iraunkortasuna bermatuz.

Programa osatuz, ikaskela batzuk administrazioa (1. solairuan), eta fonoteka (5. solairuan) izango dira. Azken solairu honetan, begiraleku izango den eta ikasleen ekintza desberdinak ahalbideratuko dituen terraza bat aurkituko den.

Era berean, programaren zati garrantzitsu bat, ikasle, biztanleria nahiz modalitate desberdineko ikasleak partekatze espazioetan egongo da.

Aretoa, eraikinaren bihotza izango dena, behe solairuan izatea aurreikusten da, nahiz eta plazaren izaera izango duen, informaltasuna emanaz, kultura partaidetza sustatuz eta egun herriak dituen areto formalak sendotuz eta kontuan edukiz.

Herriak dituen garrai publikoaren komunikazio baliabideak eta hauen erabilera indartu nahian, ez da aparkalekurik izatea aurreikusi. Dena den, garraio pribatuaren erabilera ezinbestekoa bada ere, herriko aparkalekuen egoera kontuan izan da, Soreasuko Kultur Zentroko aparkalekua baliabide gisa proposatzen delarik, modu honetan herriko kultur gune desberdinen arteko harremana sortzen.

Musika eta dantza kontserbatorioak, programa banatzeko orduan, inguruko egoera desberdinei erantzuna emango die, musikarekin harremanuriko espazioak gune lasaienean jarri eta teoriko nahiz dantzarekin erlazionaturikoak gune bisualenean. Modu honetan, espazioa eta eraikinean emango den aktibitate kulturalaren arteko elkar trukaketa sortuko da, jendea barneratuko duen estimuluz beteriko atmosfera bat sortuz.

Sarrera nagusia, behe oinetik egiten da, eraikinaren bihotza inguratzen duten komunikazio nukleotatik barrena, egoteko gune izango den galeria batetik gela desberdinetara iritsiz. Eraikinaren bihotzean, aretoa aurkituko da non momentu puntualetan erabiliko den plaza izaerako areto informala izango dan, herriaren plaza eta kulturaren ikusleiho.

Eskemari jarraituz ere, modalitate desberdinen arteko uztarketa bat gauzatu da, terraza desberdinen bitartez besteak beste, bai eta ikasle nahiz biztanle diren erabiltzaileen arteko harremana eta dantza nahiz musika kulturaren barneratzea eta ezagutza.

Gune publikoena, behe solairuan emango da. Gainontzeko guneak, membrana edo kapa desberdinen bitartez pribatuago izatera iritsiko dira. Kapa hauen gehiengoa, patioaren inguruan kokatzen den funtzio ugari barneratzen dituen eratzunean aurkituko dira. Era berean, bertan aurkituko dira beharrezko gela txikiak eta funtzionalak, kanpo espazioen arteko harreman desberdinak ezarriz. Goiko solairuan, ikasle diren erabiltzaile guztientzat bideratutako gelak eta aire librean aktibitate ugari egiteko terrazak aurkituko dira.

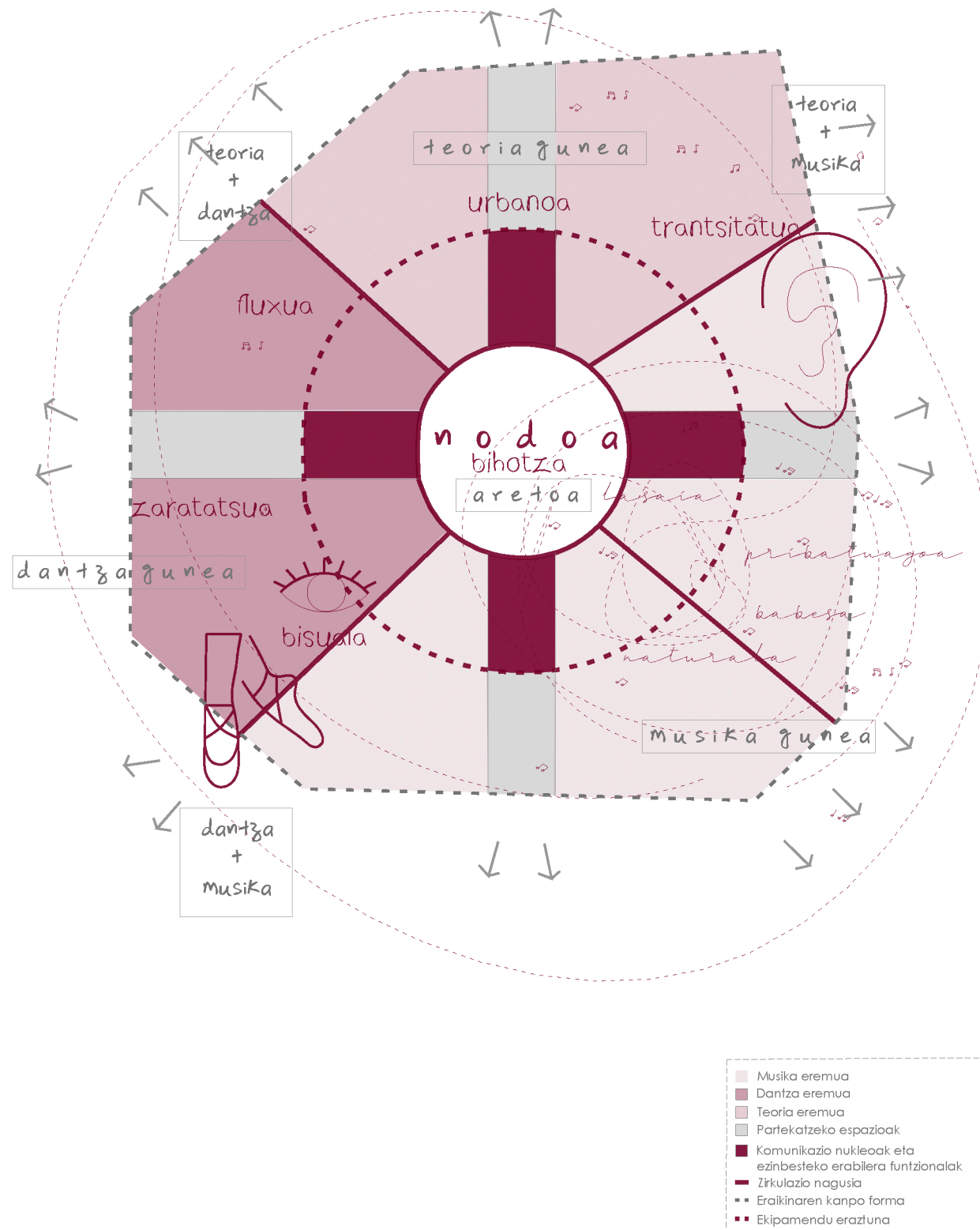

1. Eskema. Oin orokorra

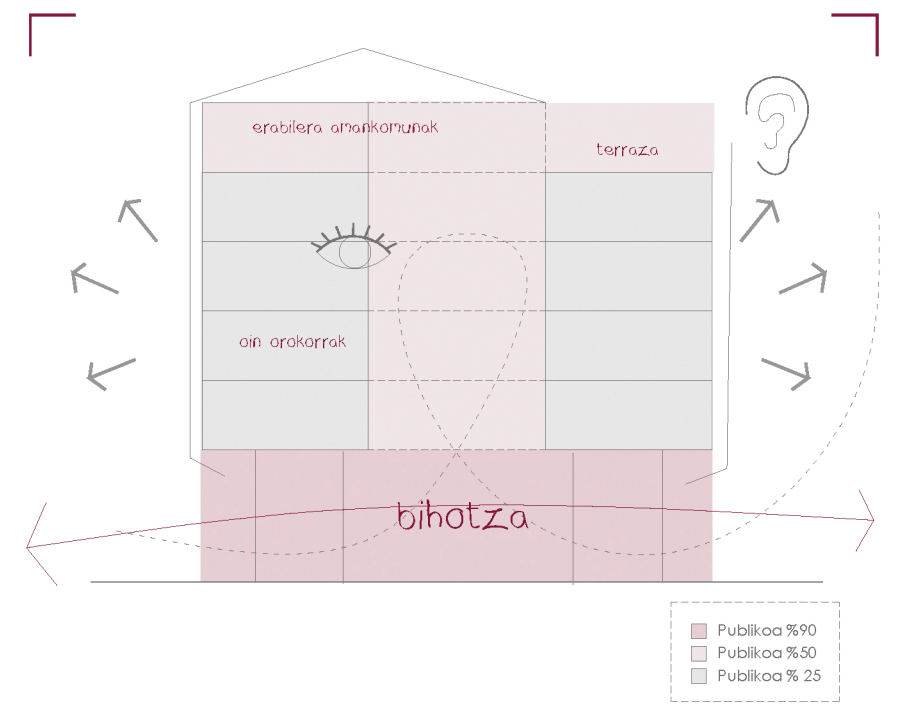

2. Eskema. Ebaketa nagusia

	MOTA	EZAUGARRIAK
FILTROA		1. Argia nahiz soinua igarotzen uzten ditu. Argia erregulatzeko gai da eta kanpo eta barne espazioen artean ez da tenperatura aldaketarik ematen.
		2. Argia eta soinua igarotzen uzten ditu, nahiz eta hauen ezaugarriak lausotzeko gai da. Kanpo eta barne espazioen artean ez da tenperatura aldaketarik ematen.
ESTANKOIA		3. Soinua, argia eta tenperatura aldaketen aurrean barrera nagusia da. Barne eta kanpo espazioen artean, oso ezaugarri desberdinetako guneak kudeatzeko gai da. Hutsarreak baditu ere, hauek ez dira oso maiz ireki eta ixten.
		4. Soinua eta tenperatura aldaketen aurrean barrera nagusia da. Barne eta kanpo espazioen artean, ezaugarri desberdinetako guneak kudeatzeko gai da. Hutsarreak baditu ere, hauek ez dira oso maiz ireki eta ixten.
IREKIGARRIA		5. Soinua, argia eta tenperatura aldaketen aurrean barrera nagusia da. Barne eta kanpo espazioen artean, ezaugarri desberdinetako guneak kudeatzeko gai da. Hutsarreak, irekita egon ohi dira denbora luzez. Fluxu handiko guneetan kokatzen baitira.
		6. Soinua eta tenperatura aldaketen aurrean barrera nagusia da. Barne eta kanpo espazioen artean, ezaugarri desberdinetako guneak kudeatzeko gai da. Hutsarreak, irekita egon ohi dira denbora luzez. Fluxu handiko guneetan kokatzen baitira.
MIXTOA		7. Soinua, argia eta tenperatura aldaketen aurrean barrera nagusia da. Argia filtroaren bitartez kudeatzen du.
		8. Soinua, argia eta tenperatura aldaketen aurrean barrera nagusia da. Soinua, argia eta tenperatura, filtro desberdinen bitartez kudeatzen ditu.

PROPOSAMENA

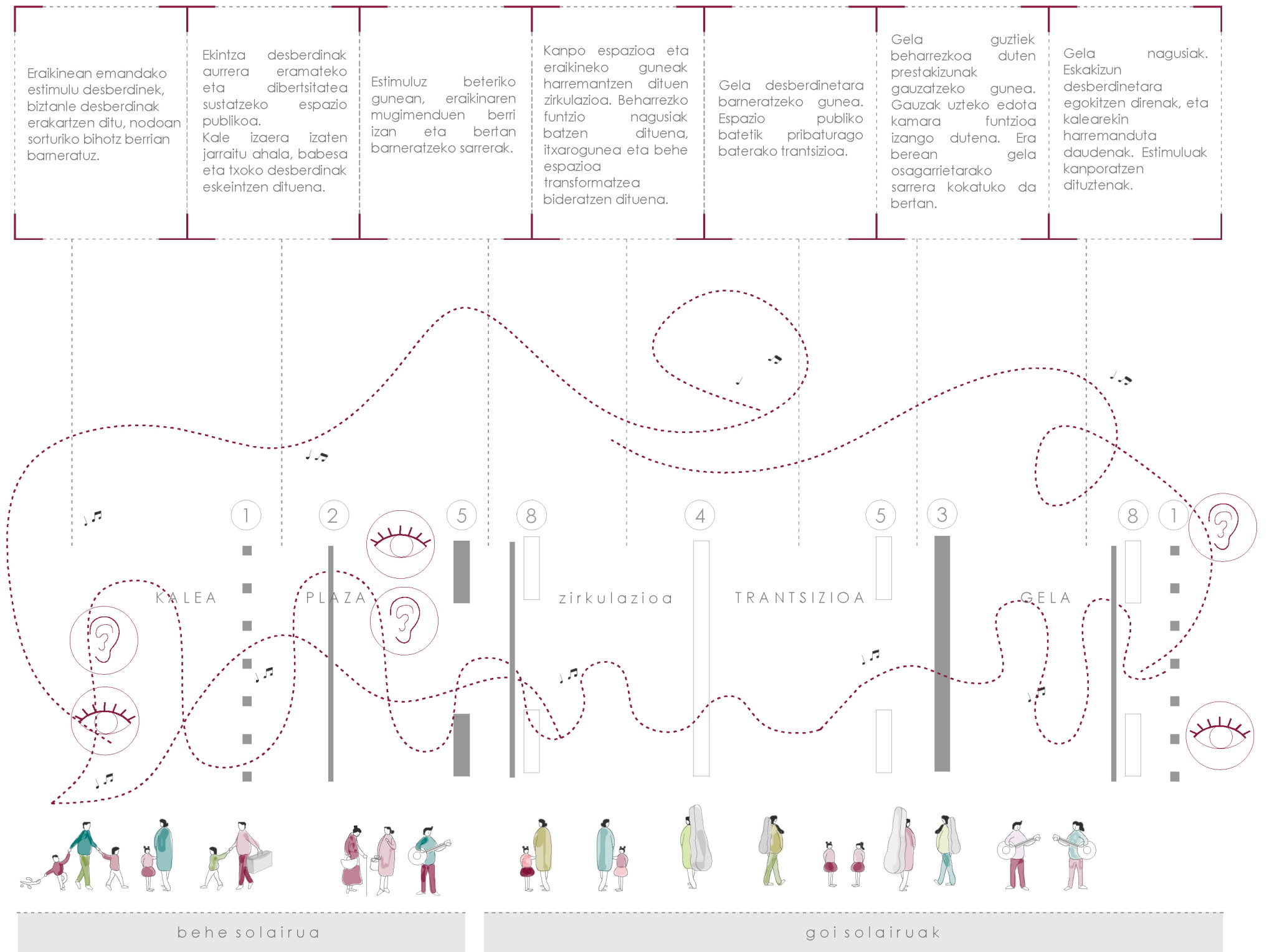

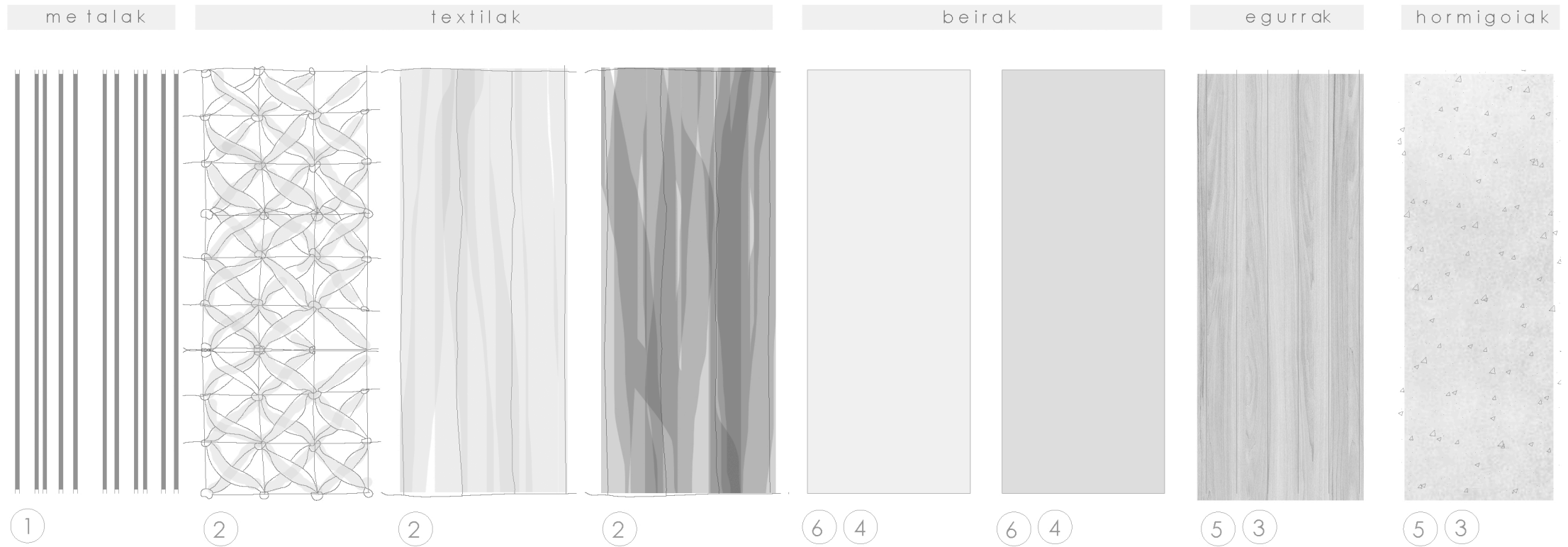

<p>Metalezko filtroa, sarrera finkatuko du, muga modu lausotu batean zehaztuz. Behe oinean kokatuko da hesi moduan, espazio urbanoarekin harremanetan. Esan bezala, argia, soinua eta tenperatura igarotzen uzten ditu. Estimuluak kanporatzeaz gain, biztanleria barneratzea errazteko.</p>	<p>Filtro textila zehar-argia. Bisualki pribatutasuna erregulatzeaz gain, argia erregulatzeke gai da, nahiz eta iluntasuna lortzeko gai ez izan. Soinuaren ezaugarriak hobetzeko kalitateak ditu. Proiektuan, gune desberdinak definitu edota beirazko membrana osatuz azalduko da.</p>	<p>Plastikozko filtro moldagarria. Espazio desberdinak banandu eta pribatutasuna areagotzeko gai da. Bisualak, tenperatura aldatzeko eta soinua lausotzen baditu ere, argia igarotzen uzten du. Proiektuan behe oinean azalduko da bereziki. Espazio publikoan, gune desberdinak sortuz eta moldagarritasunari bide emanez.</p>	<p>Filtro textila opakoa. Bisualki pribatutasuna ematen du eta iluntasuna lortzeko gai da. Soinuaren ezaugarriak hobetzeko kalitateak ditu. Moldagarria da eta proiektuan patioan azalduko da bereziki, argia eta soinua erregulatzeke bide gisa.</p>	<p>Beira gardeneko filtroa. Tenperatura eta soinuaren aurrean barrera nagusia izateaz gain, bisualak gauzatzeko bide dira. Proiektuan orokorrean, gune pribatuenera igarotzeko edota modalitate artean harreman bisualak gauzatzeko emango dira besteak beste.</p>	<p>Beira zehar-argiko filtroa. Tenperatura eta soinuaren aurrean filtro nagusia dira. Pribatutasuna mantentzea bideratuko badute ere, argia igarotzen utziko dute. Proiektuan gune puntualetan aurkituko dira. Musika gela txikienetatik musika gela nagusietara besteak beste.</p>	<p>Soinua, argia eta tenperaturaren aurrean barrera nagusia da. Materiala egurra izanik, goxotasuna eskeiniko du, erabiltzaileen erosotasuna gauzatzuz, soinuaren ezaugarriak hobetzeko gaitasuna duen era berean. Horma hauek, bane patioan nahiz gela desberdinen itxituretan zehar azalduko dira.</p>	<p>Soinua, argia eta tenperaturaren aurrean barrera nagusia da. Hormigoizko hormak, egituraren parte izango dira. Hauek proiektuan duten pisuaren aurrean zintzotasunez jokatuz.</p>
--	---	---	---	--	---	--	--

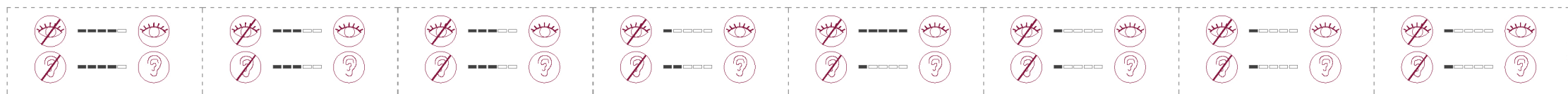

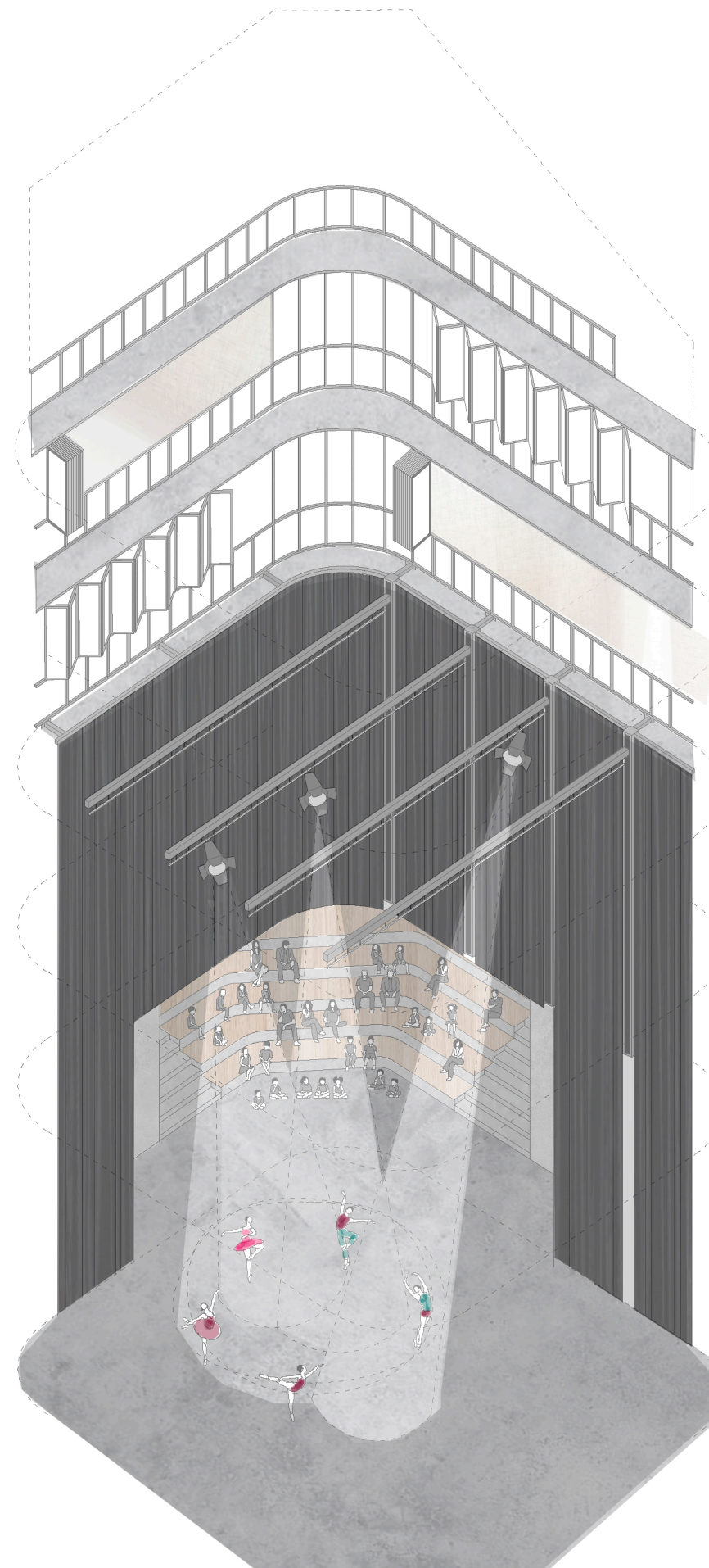

sarrera + aretoa

Eraikinaren bihotza, nodo fisikoa, eginkizun desberdinen gertaleku, harrera gunea eta aretoaren funtzioa beteko ditu.

Behe oinean aurkitzen den plaza izaeradun espazioa, tramoia baten itxura hartzen duen patioaren bitartez moldagarria izango da, momentu eta betebeharrak desberdinetara egokituz, espazioarekin jolastuz.

Era berean, eta moldagarritasunari erantzuna emanez, patioan sortzen den fatxada aldakorra izango da. Irekitasuna nahiz itxitasuna lortuz kasuak kasu eta membrana desberdinen bitartez argia eta pribatutasun maila erregulatuz.

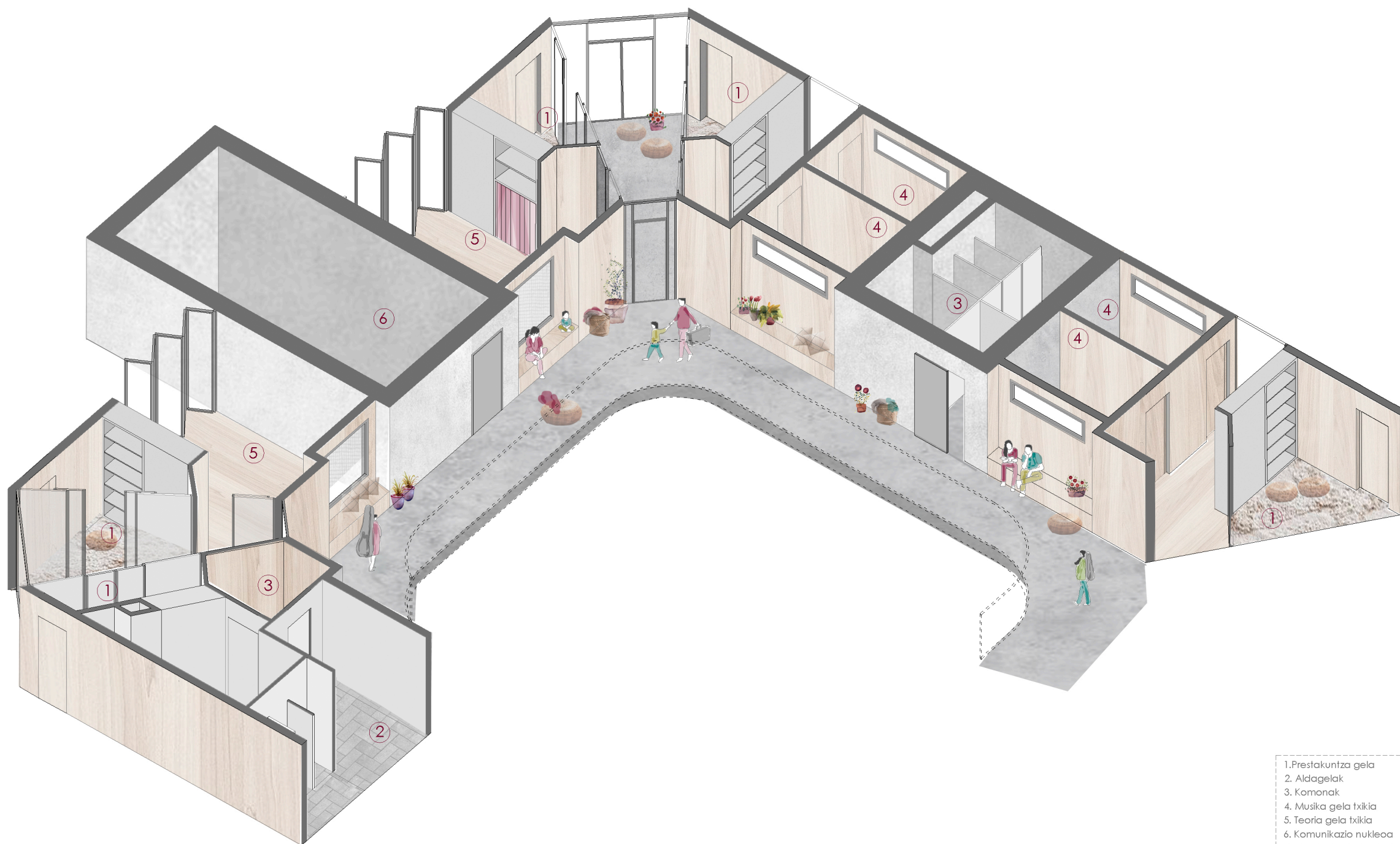

- 1. Prestakuntza gela
- 2. Aldagelak
- 3. Komonak
- 4. Musika gela txikia
- 5. Teoria gela txikia
- 6. Komunikazio nukleoa

zirkulazioa + eraztuna

Eraikinean komunikazio nukleoetatik barrera, zirkulazio sistema zirkularra duen gunera iristen da. Honek, gela desberdinetarako zirkulazioaren funtzioa bermatuko du, programa betetzeko beharrezko espazioak inguruan gertatuko direlarik.

Gune hau, zirkulazio nagusia izateaz gain, patioarekin erlazio desberdinak sortuko ditu egoeraren arabera. Izan ere, fatxada moldagarri baten atzean aurkituko da; kapa desberdinen erabilerak egoera desberdinak sortuko dituelarik.

Era berean, egoteko txokoak sortuko dira bertan. Ixaroguneak edo erlazionatzeko sorturikoak, inguruko geekin barne fatxadaren bitartez harreman desberdinak ezarri.

Gainera, bertatik kanpo terrazetara ateratzeko aukera egongo da.

Eraztuna, filtro gehienak edukiko dituen elementua izango da. Zirkulazio sistematik gela nagusietarako bidea egingo du, bertan beharrezko gela mota osagarriak aurkituko direlarik. Euren artean, musika kabinak, aldagelak, teoria gela txikiak eta prestakuntza txokoak. Esan bezala, materialitate desberdinek egoera desberdinei leku ematen diete, pribatutasun maila eta egoeraren arabera. Modu honetan material opako edota zeharrargiak ematen direlarik.

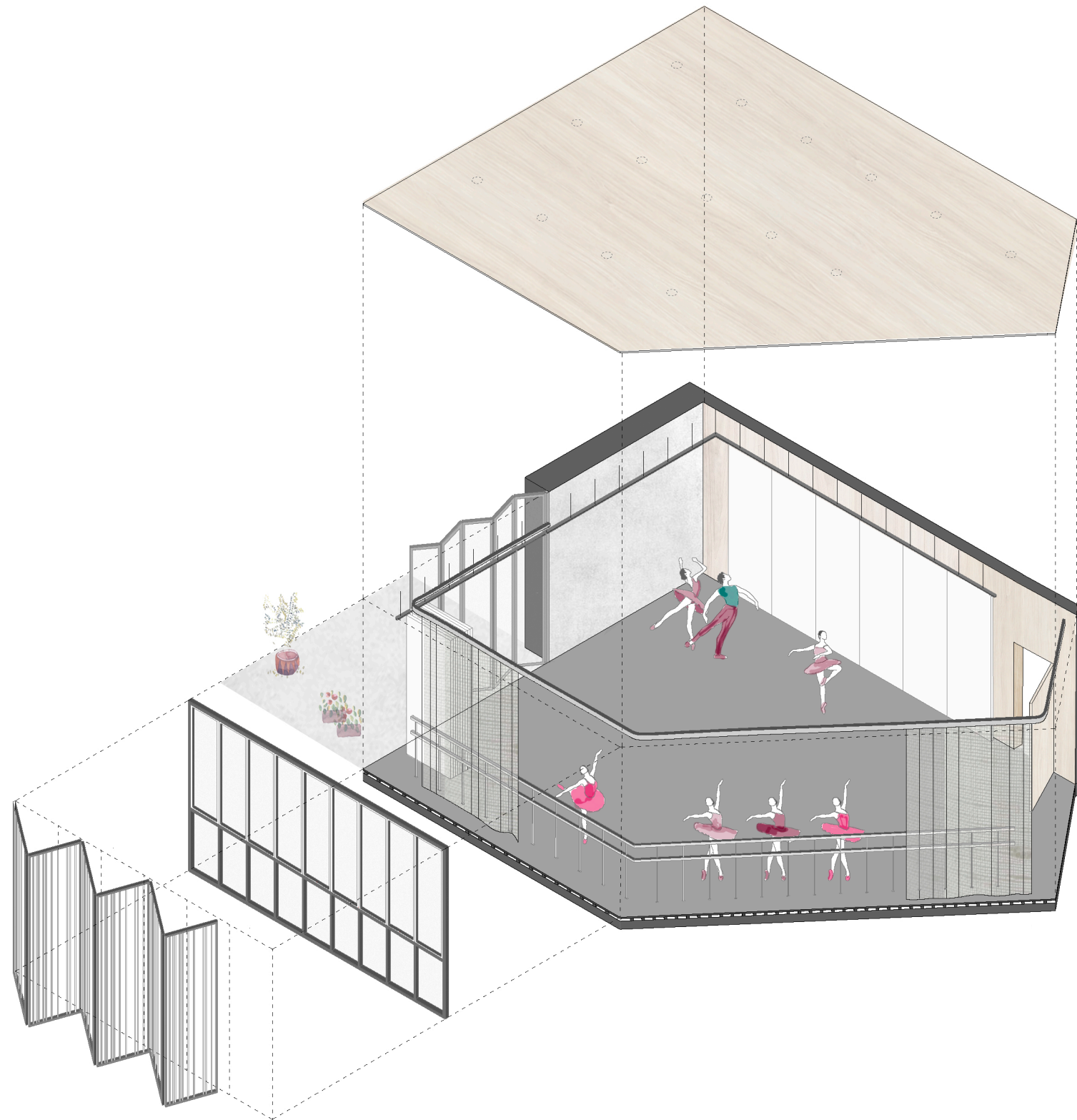

dantza gela

Dantza egiteko ikasgelak, beharrezko ekipamendua izango dute. Dantzatze barrak, ispilu mugikorak eta linoleozko lurzorua, zein elastomeroak edukiko ditu zoru flotantean.

3.5 metroko altuera izango duten arren, sabai faltua edukiko dute beharrezko instalazioak bertatik igarotzeko behar izatekotan eta egitura bigarren mailan geratzeko.

Ikasgelak irregularrak badira ere, talde handiak modu egokian ordenatzeko gai izango dira, dantzaren mugimendua eta espazioa sendotu eta bat egitea sustatuz.

Gainontzeko gelak bezala, ondoko geletan harremanak ezartzeko terrazetara irteera izango dute.

Kalearekin bisual zuzenak edota lausotuagoak ezarri ahal izango dira fatxadak eskeinitako filtro nahiz gortin zeharrargiaren bitartez.



teoria gela

Teoria emateko bideratutako ikasgelak, egurrezko akabera eta hormak izango dituzte, goxotasunaren ikur.

Talde txikiak nahiz handiak hartzeko gai izango dira eta banaketak egin behar izatekotan, gortina mugikorrek ezarriko dira.

Era berean, kasu bakoitzean ikasteko giro atsegina sortzekotan bai eta musika eta dantzak gorputzarekin duten harremana sendotuz eta honen ikasketak suposatzen duten aktibitate pedagogikoa dela eta, mugikortasuna baimentzen duten altzariak aurreikusi dira: alfonbrak, eserlekuak, mahaiak...

Mugimenduak gela hauetan hartuko duen garrantzia dela eta, 3,5 metroko altuera izango dute, forjatuko egitura bai eta instalazioak sabai faltsez estaltzen direlarik.

Gainontzeko gelak bezala, ondoko geletan harremanak ezartzeko terrazetara irteera izango dute.

Kalearekin bisual zuzenak edota lausotuagoak ezarri ahal izango dira, fatxadak eskeinitako filtro nahiz gortin zehar-argiaren bitartez.

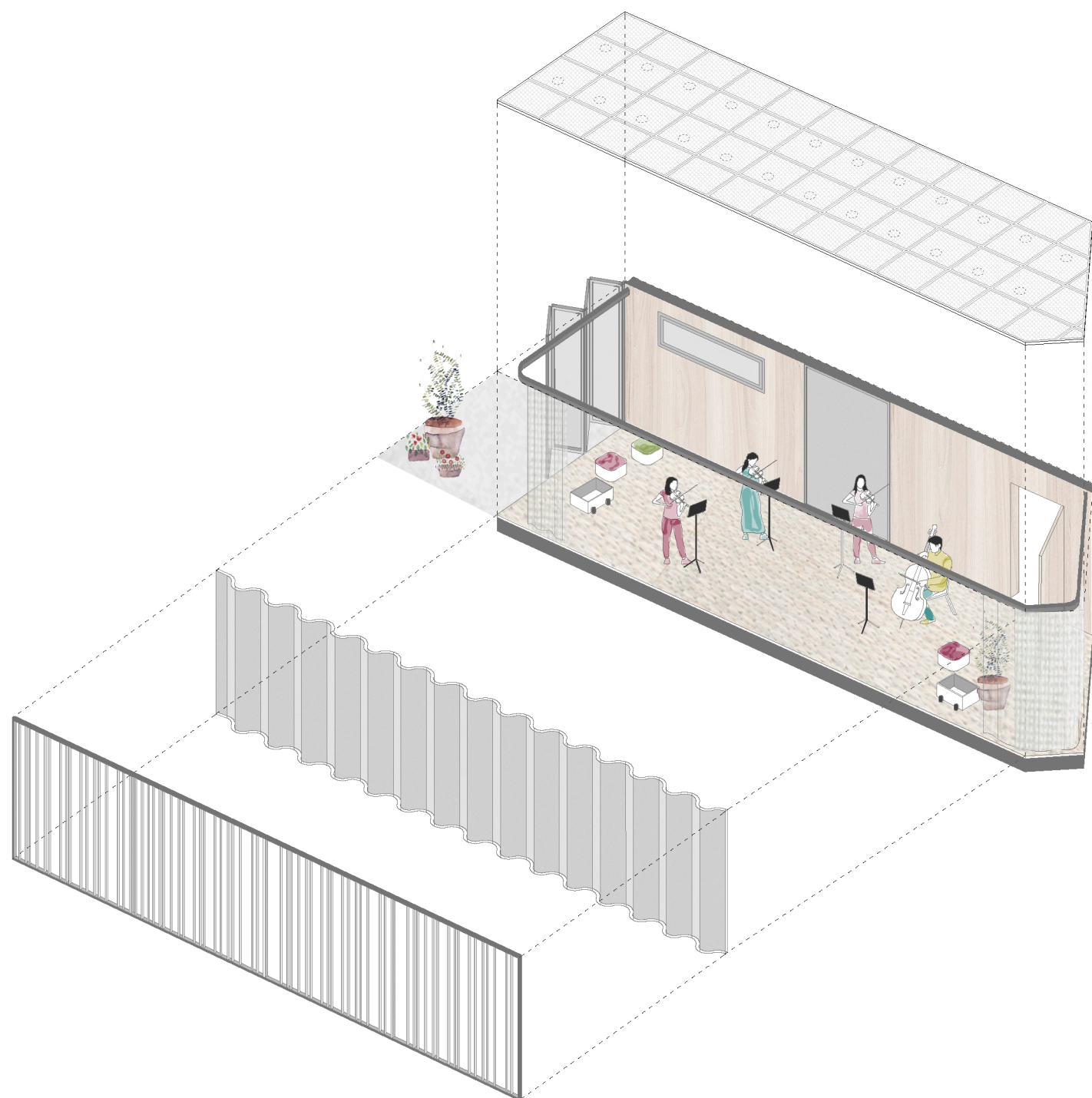

musika gela

Musikari bideratutako ikasgelen oinarria, musikaren soinu kalitate egokia eskeintzea izango da.

Horretarako, soinuaren erreberberazio eta difusioa kontuan izanik, mokaia, textilak edota material xurgatzaileak erabiliko dira. Gainera, gelaren irregulartasunak eta hormak euren arteko paralelotasuna ez izateak, soinu kalitateari lagunduko dio bai eta fatxadaren filtroen barnean aurreikusitako uhin itxurako beirak.

Gela hauek, musikari taldeak biltzen dituzten ikasgaiak emateko bideratuak izango dira.

Euren altuera 3,5 metrokoa izango da, sabai faltsu akustikoa izango badute ere.

Gainontzeko gelak bezala, ondoko gelek harremanak ezartzeko terrazetara irteera izango dute.

Kalearekin bisual zuzenak edota lausotuagoak ezarri ahal izango dira.



elkarlanean loratutako kimua ...



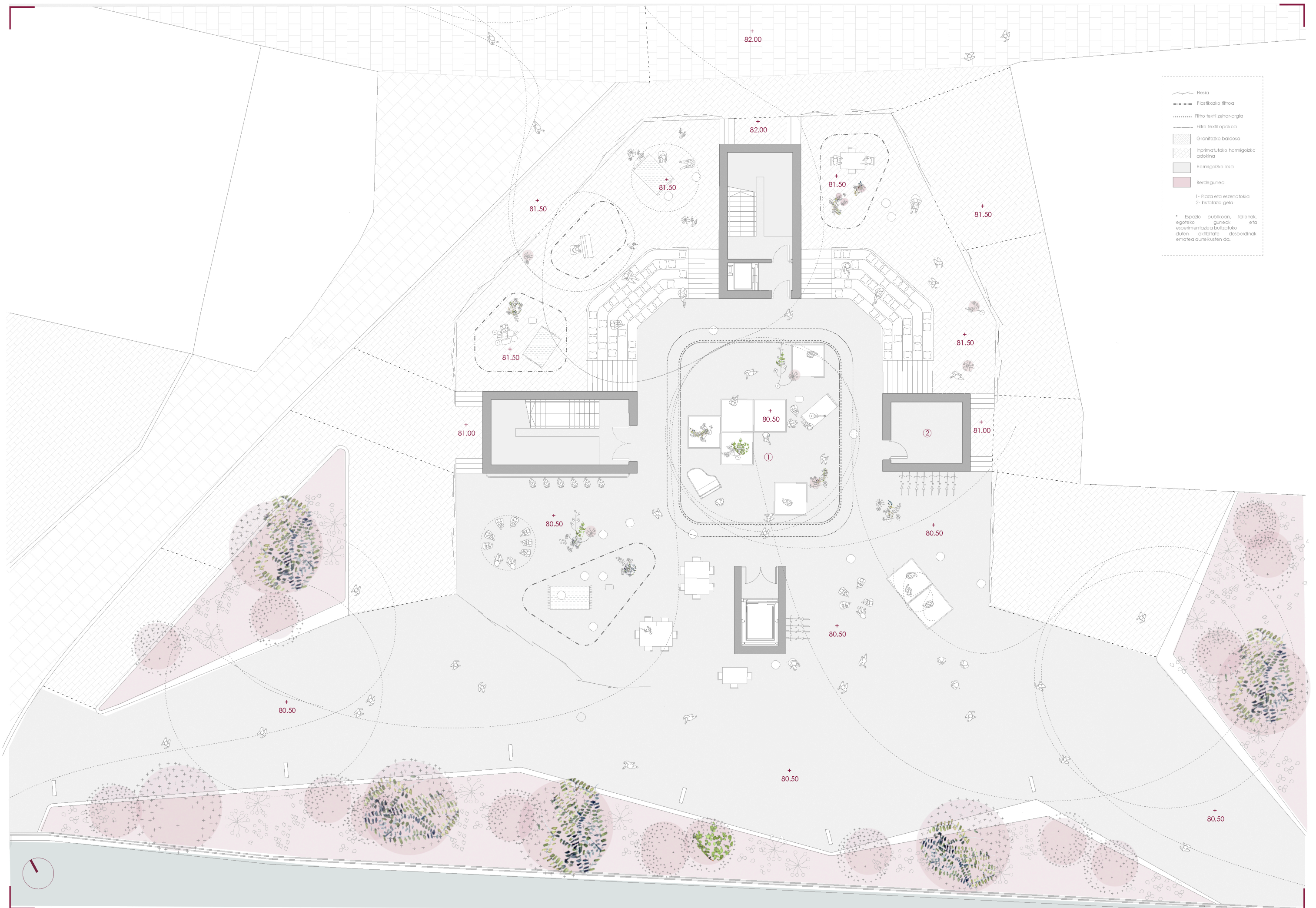

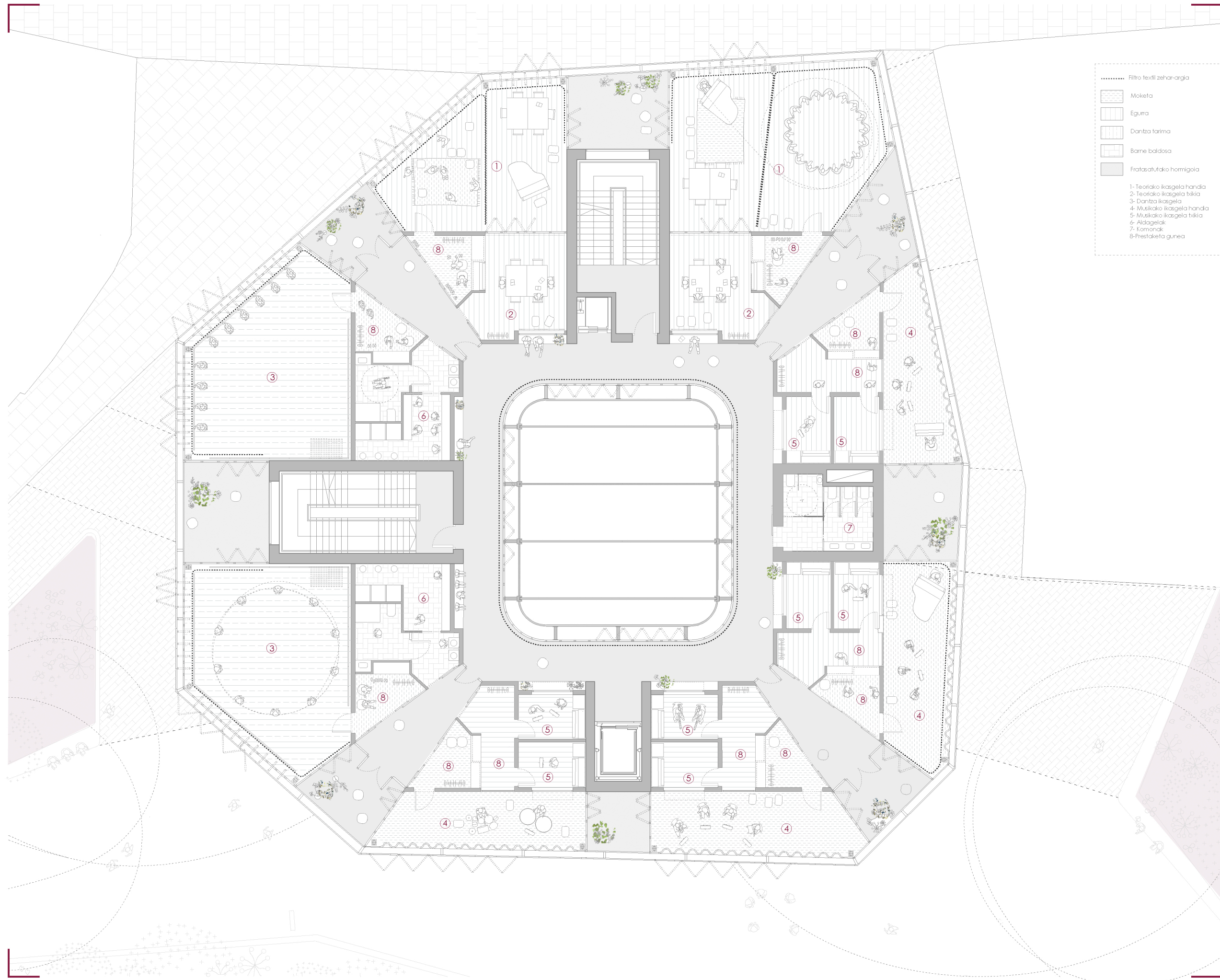

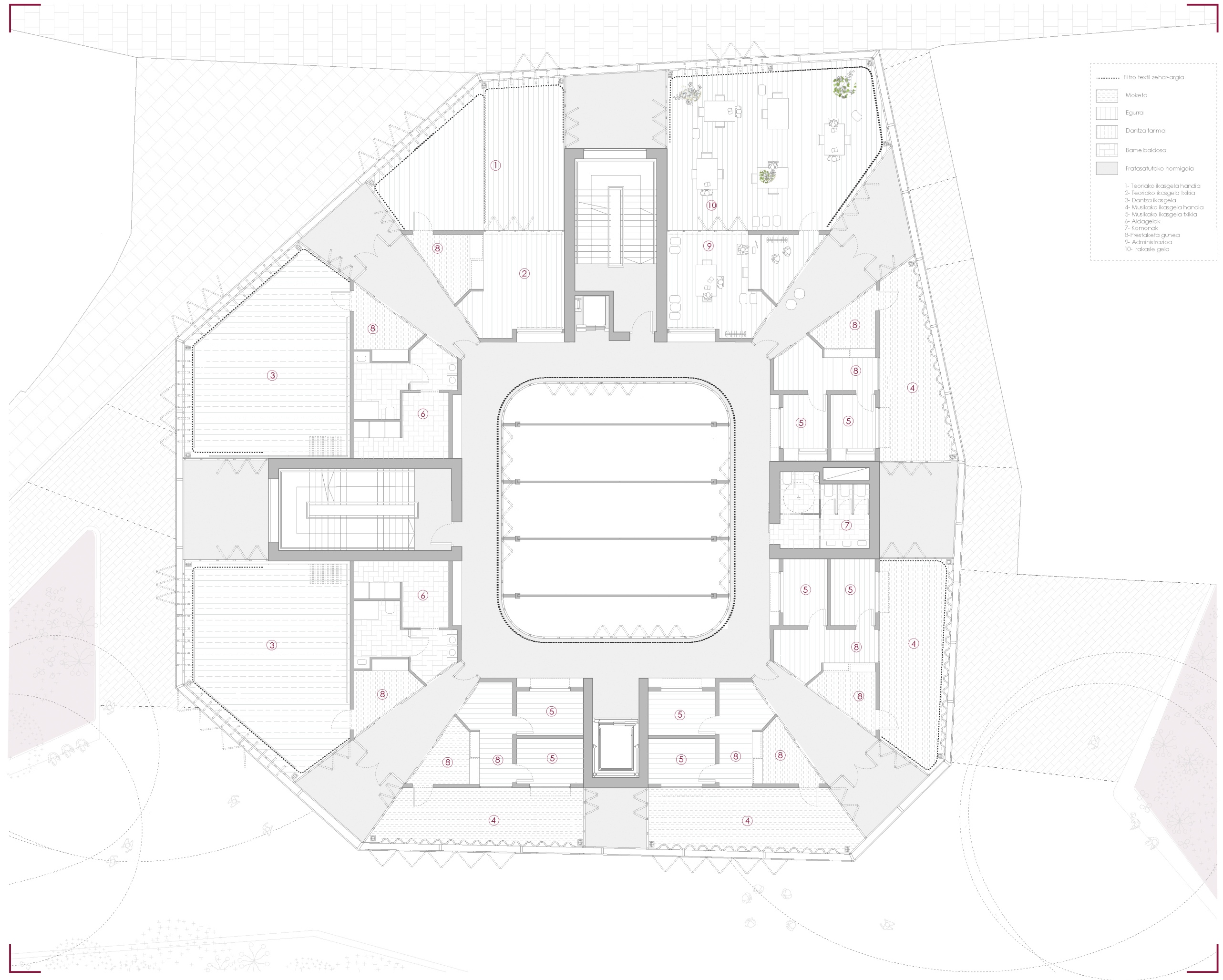

- Filto textil zehar-argia
 - [Hatching] Moketa
 - [Hatching] Eguma
 - [Hatching] Dantza larima
 - [Hatching] Bame baldosa
 - [Hatching] Fratasututako hormigoia
- 1- Teoriako ikasgela handia
 - 2- Teoriako ikasgela txikia
 - 3- Dantza ikasgela
 - 4- Musikako ikasgela handia
 - 5- Musikako ikasgela txikia
 - 6- Alagelak
 - 7- Karrantak
 - 8- Prestaketa gunea
 - 9- Administrazioa
 - 10- Irakasle gela

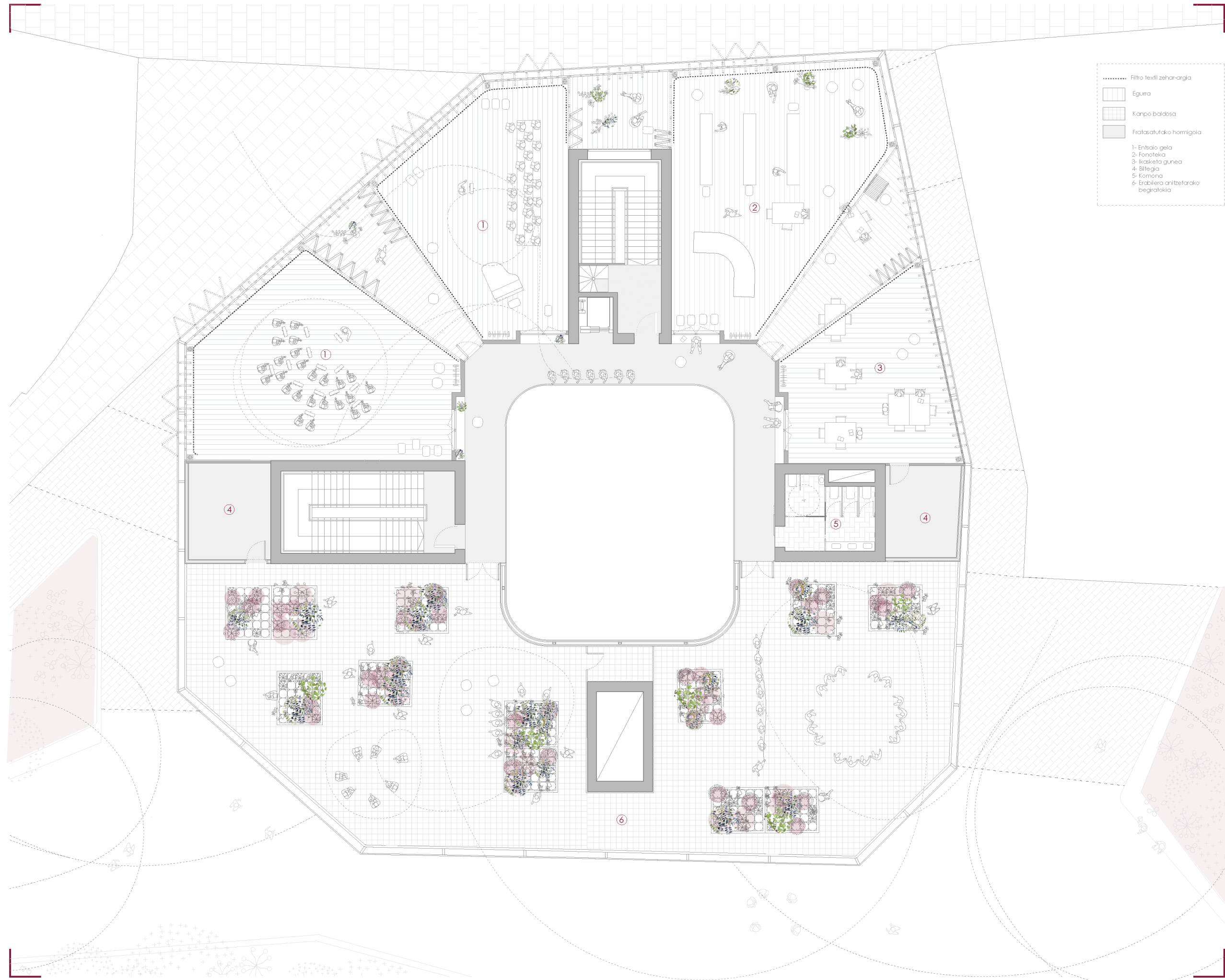

- Filtra textil zehar-argia
- ▨ Eguma
- ▩ Kanpo baldosa
- Fratasatutako hormigola
- 1- Entsalu gela
- 2- Fonoteka
- 3- Ikasketa gunea
- 4- Bitlegia
- 5- Komunak
- 6- Erabilera aniztarako begiratokia





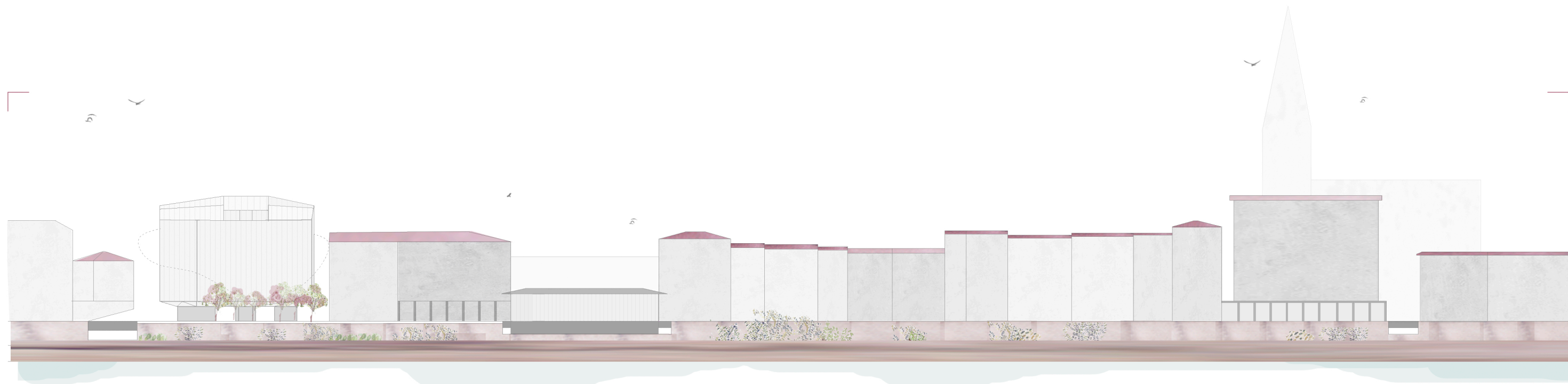

Testuingurua, ibaiaren bestaldean

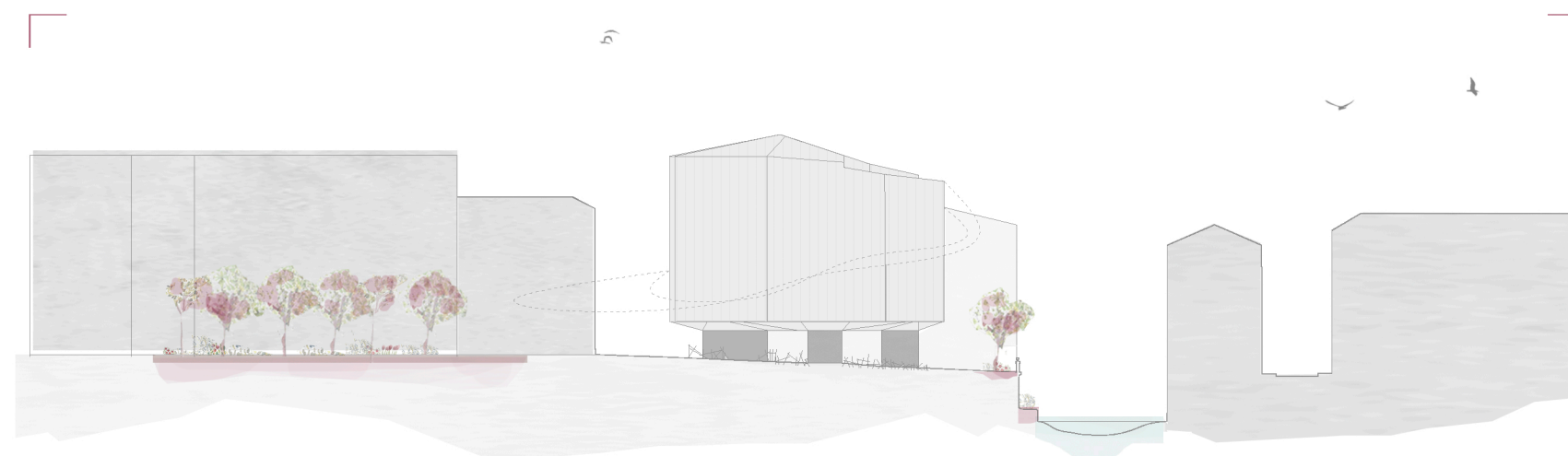

Testuingurua, Olazko Amaren Plazatik

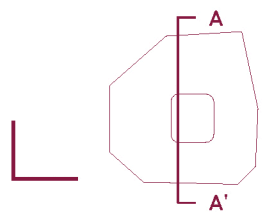
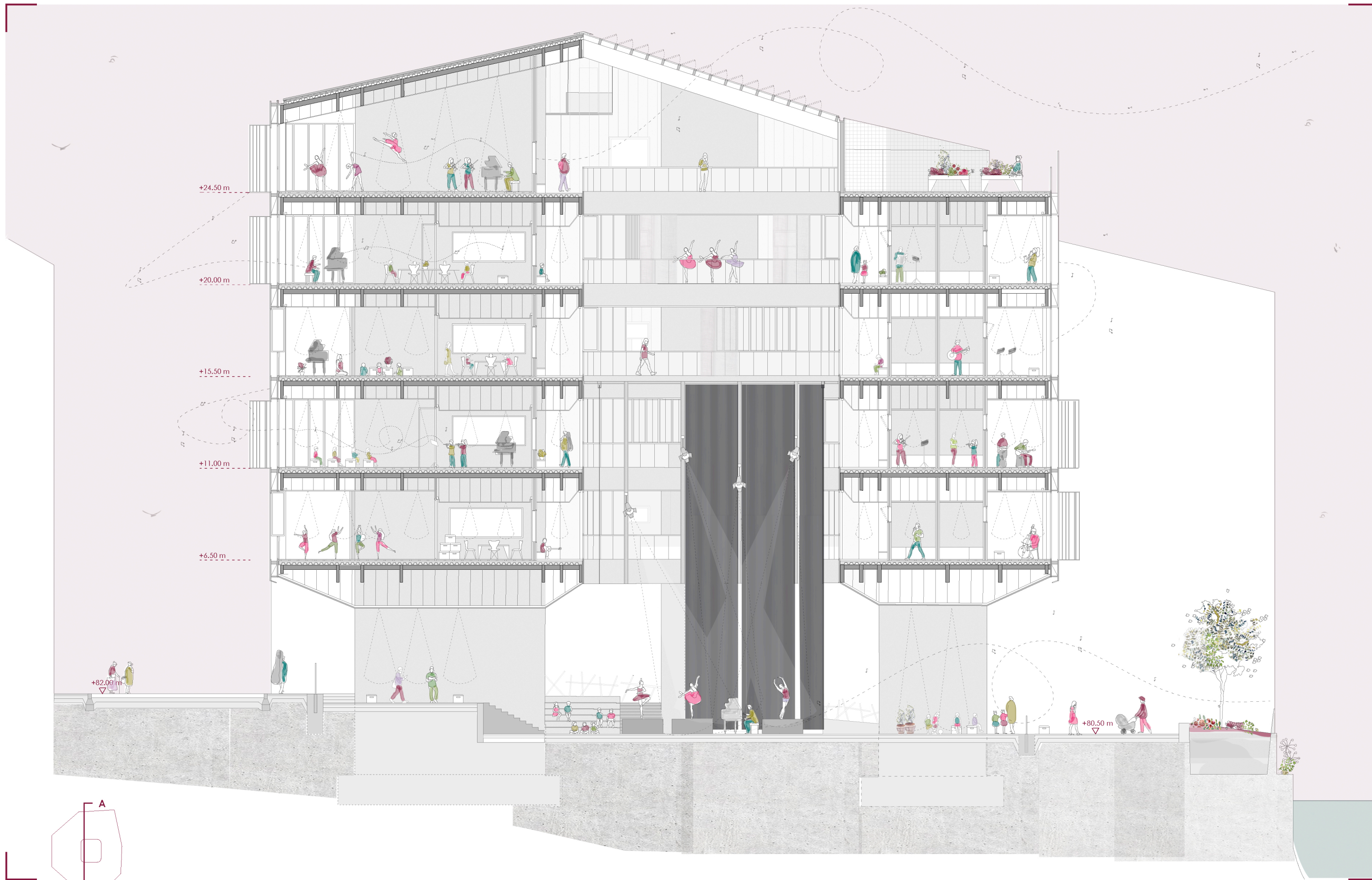





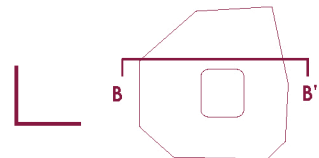
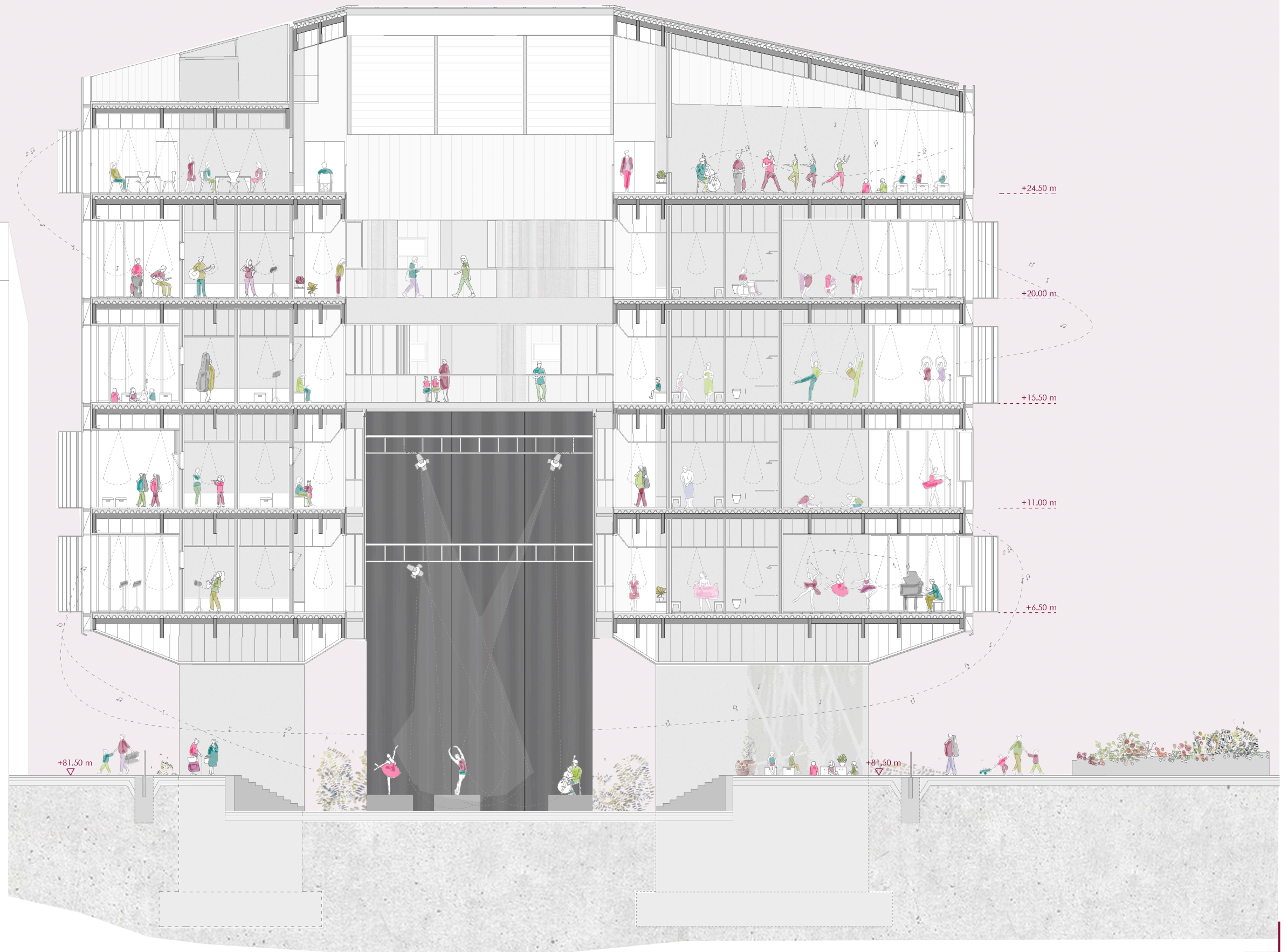



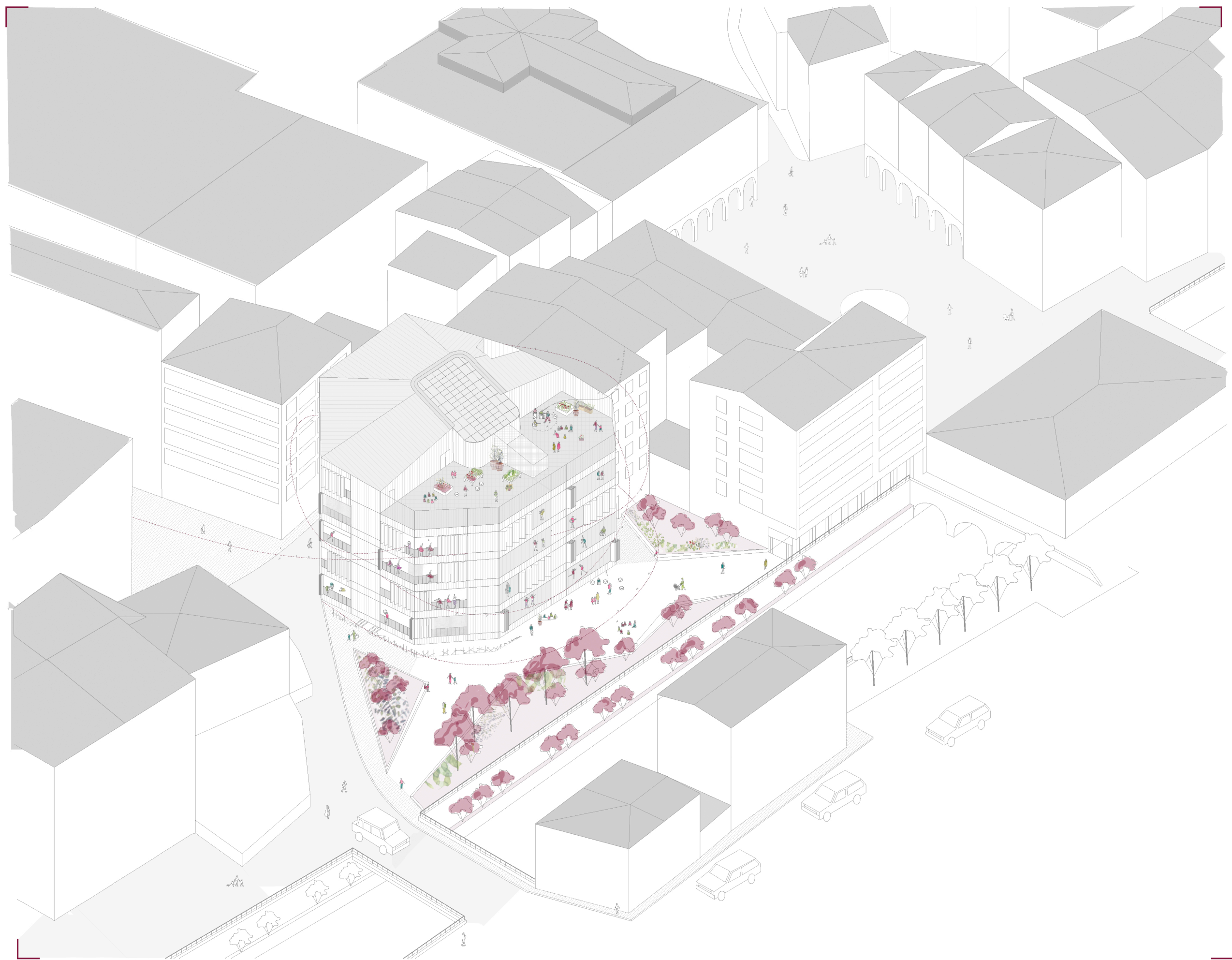

ATAL TEKNIKOA

INSTALAKUNTZAK

Eraikinaren altuera eta okupazioarengatik, eraikinean suteen aurkako ebakuazioan bi komunikazio elementu aurreikusten dira. Komunikazio elementu batek igogailura ematen badu ere, biak antzerako izaera izatea aurreikusten da, elkarlanean arituz.

Ur hotza eta ur beroa, komon zein aldageletan egotea aurreikusten da. Hori dela eta, galdara behe oinean proiektatuko instalazio gelan egotera bideratzen da.

Eraikinaren instalakuntzen komunikabidea, modu zentralizatuan ematen da.

Eraikinaren gela nagusien fatxada beirazkoa izanik, egokitzapen termikoa bermatzeko aire girotua eta aireztapen instalakuntza egotea aurreikusten da. Hori dela eta, beharrezko makinaria, sabaian modu integratuan aurkituko den solairu-tartean aurkituko da, aireztapen sistemarekin bat. Izan ere, patioa eta gela nagusiak modu jasangarrian aireztatuko badira ere, eraztunaren parte diren geletan batzuetan estankotasuna bete nahian bentilazioa eskasa izan daiteke. Aipaturiko sabaiko gunean ere, tximiniak joko du eta komunikabide nagusiak emango dutelarik.

Banaketa sistema, eraikinan zehar aurkituko den sabai faltuaren bitartez gauzatuko da orohar.

Estalkian jasotako euri urak zein ur beltzak ere, modu zentralizatuan kanporatuko dira komunikazio elementu berdinen bitartez.

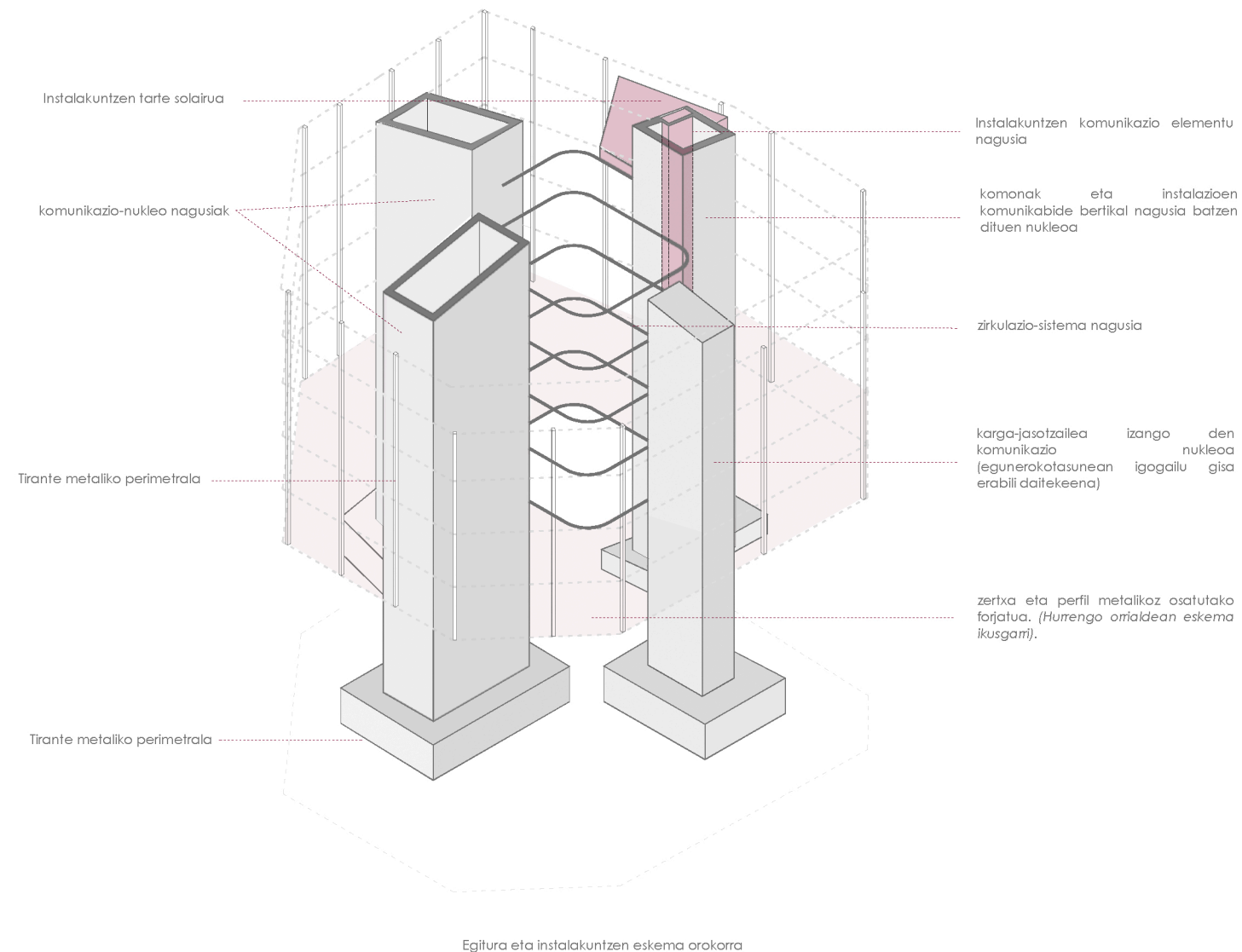

EGITURA

Egiturak, eraikinaren izaera definitzen du. Ezinbesteko funtzioak betetzen dituzten eginkizunak hartzen dituzten karga hormak, tamaina nahiz forma aldetik modu orekatuan ezarri dira. Programak behar duen diafanotasuna eskeintzeaz gain, moldagarritasuna areagotzeko.

Eraikinean duten presentziak, gunee desberdinak zein oin planta egituratzea baimentzen du.

Hauek, zapata jarraitu batean amaitzen dira. Egitura nukleo nagusietaz gain, bigarren mailako tirante metalikoak erabiltzen dira perimetroan, forjatuko zertxak nukleo nagusia eta euren artean lotzea errazten delarik. Hauek laukizuzen formako perfilak izango dira eta estalita joango dira. Perfil hauek IPE perfilak baino inertzia handiagoa izango badute ere, korapiloak errazteko aukeratuak izan dira. Era berean, korapiloak indatzearen triangulaziora jotzen da.

Esan bezala, egitura nukleoek ezinbesteko funtzioak hartzen dituzte. Izan ere, bi komunikazio nukleo, karga-jasoailu bat eta komonak egotea aurreikusten da bertan.

Forjatuari dagokionez, zertxaz gain, hauek lotzen dituzten perfil metaliko horizontalak egotea aurreikusten da. Hauek zertxen tartean soldaturik oango dira.

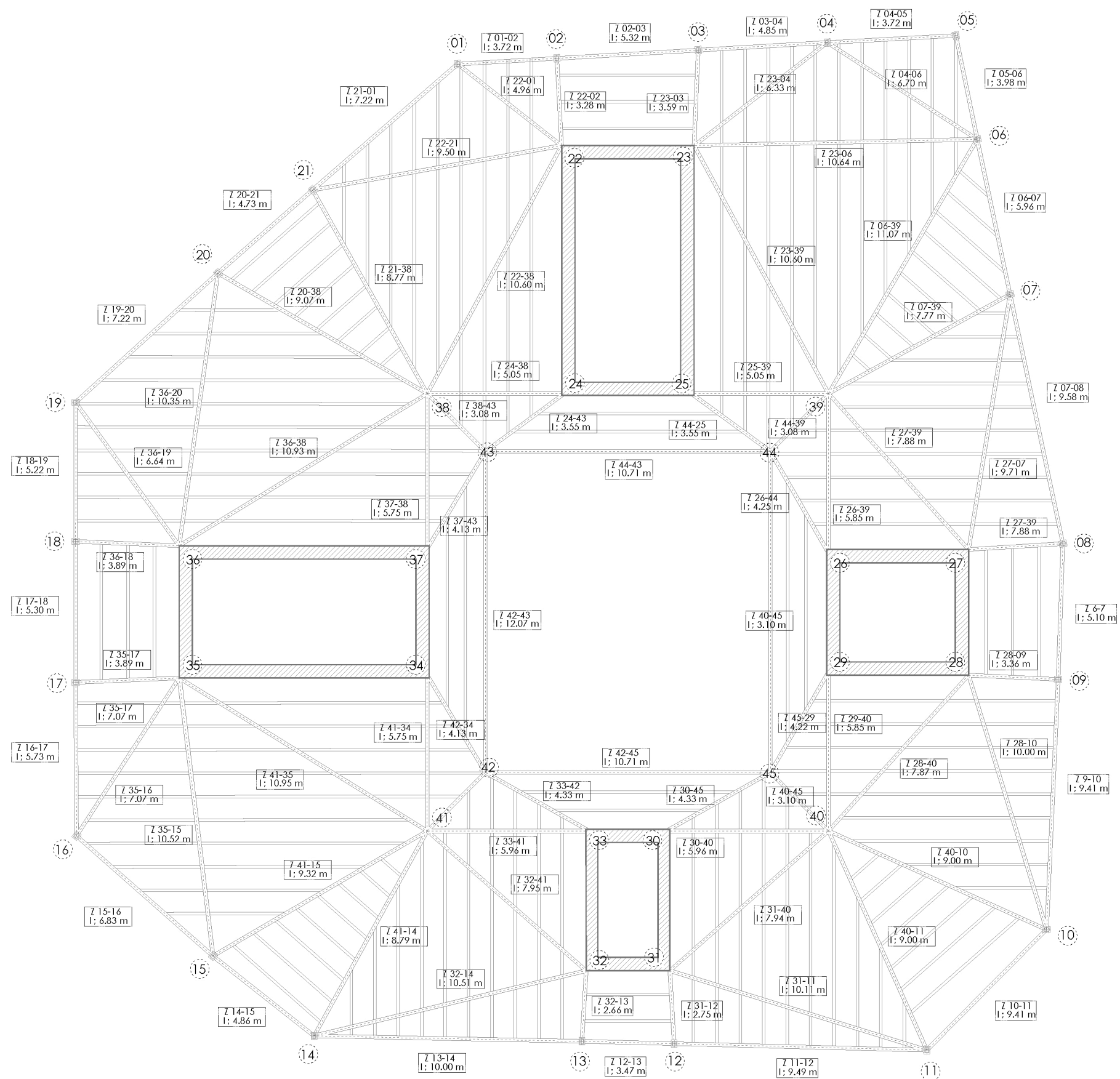

- perfil metaliko bertikala
- karga horma
- zerbitza metalikoa
- perfil metaliko horizontaltak
- lotura zka.

Eraikinean gertatzen diren mugimenduak, eraikuntzan eragin zuzena izango dute. Izan ere, fatxadak, azal desberdinak izango ditu hauek erabilera desberdinei erantzun emango diotelarik. Alde batetik eguzkitzapena erregulatuz, bestetik pribatutasun maila. Hauek, ondoan aurkitzen diren espazioen arabera transformatuko dira, erabiltzailearen beharretara. Bestalde, eraikinaren barne hormak, garrantzia handia hartuko dute espazioaren konfigurazioan. Aipaturiko egoera desbedinen aurrean, material eta itxitura desberdinak azalduko dira. Kapa ugarien bitartez espazio desberdinetara iritsiz.

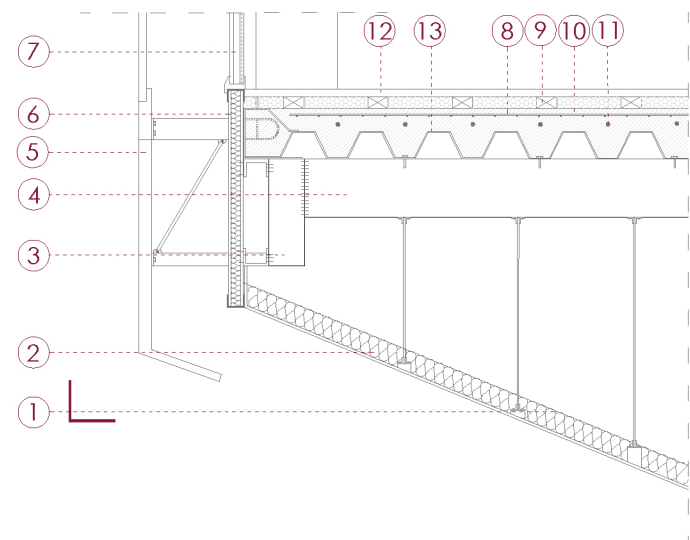
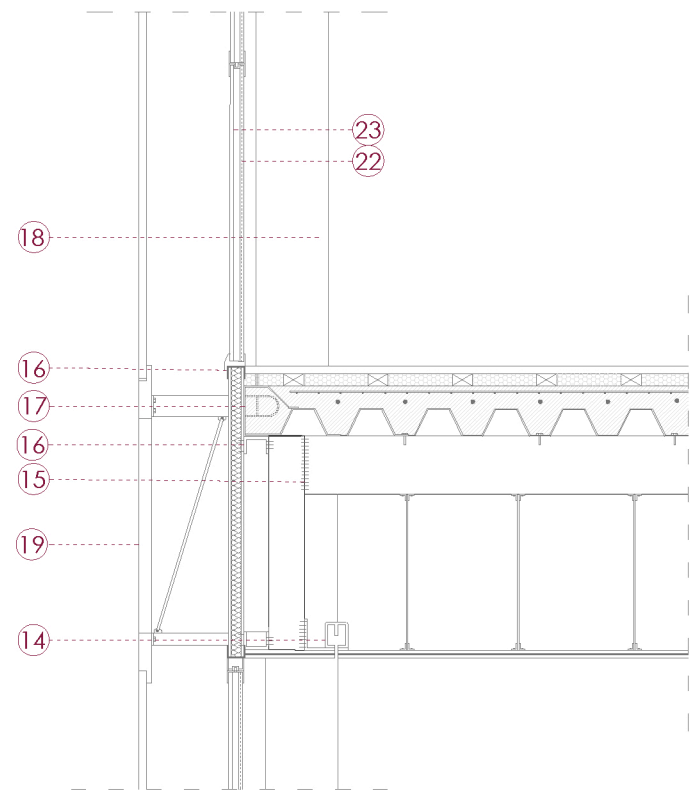
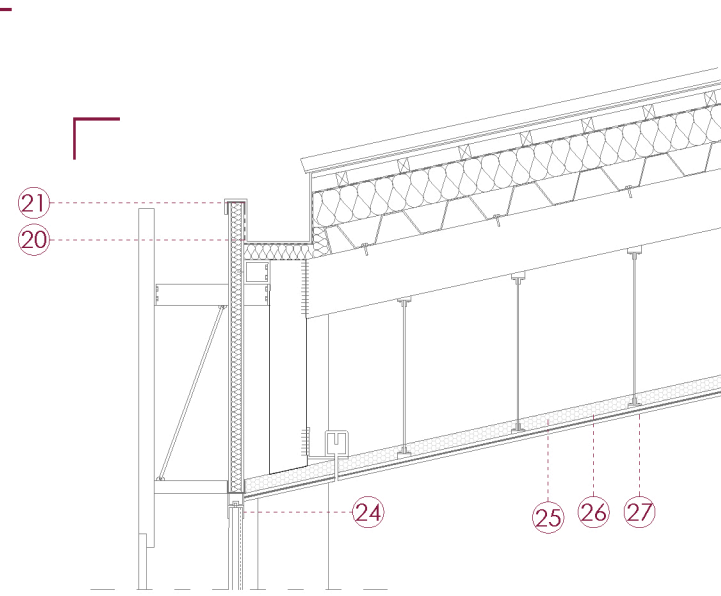

A. HEGO-MENDEBALDEKO FATXADA

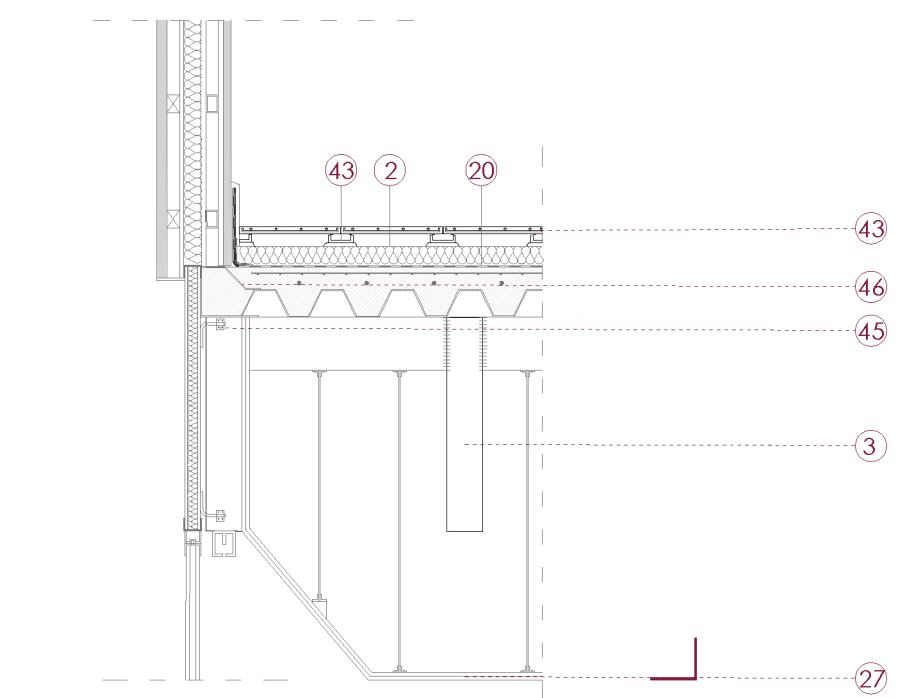
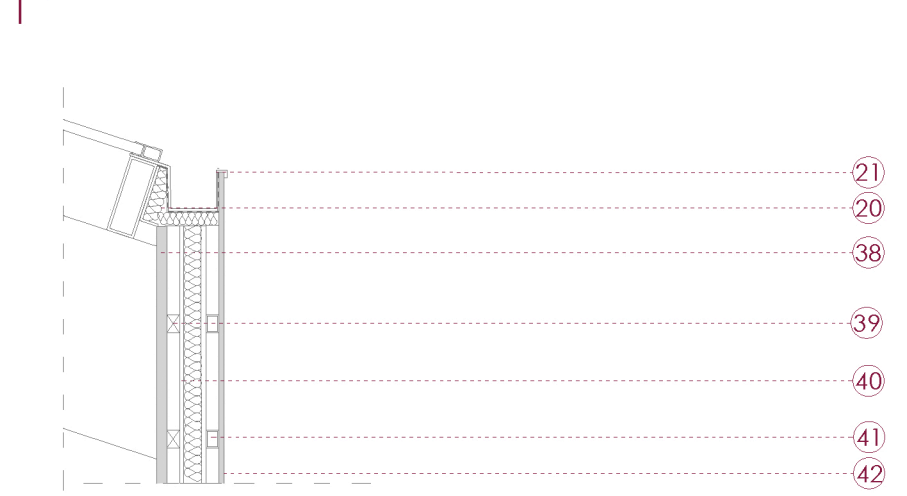
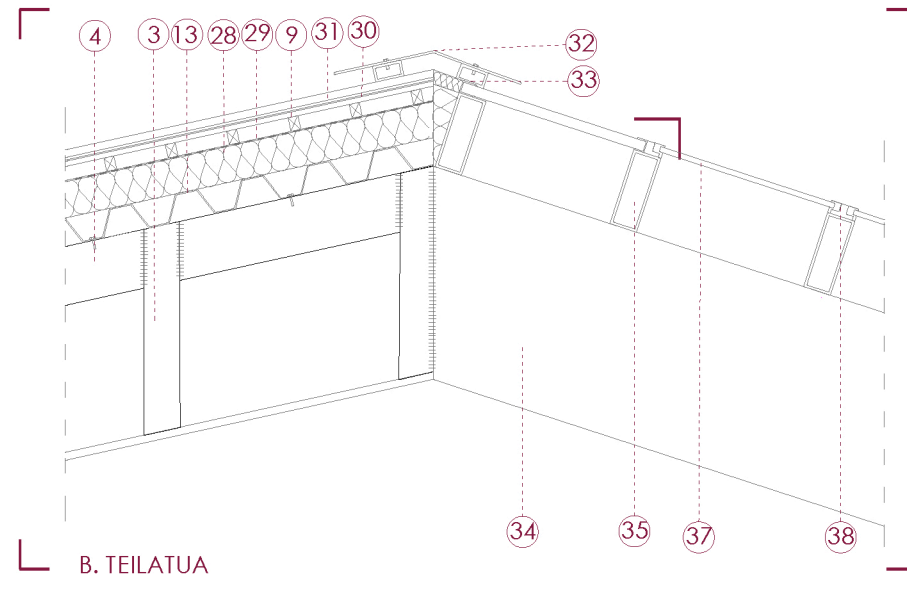

D. IPAR-EKIALDEKO ESTALKIA

1. Metalezko xafila
2. Isolamendu termikoa; 10 cm
3. Zertxa metalikoa
4. Perfil metaliko horizontala
5. Kanpo menbrana metalikoa
6. Sandwich panela
7. Aire ganberadun beira
8. Mailazoa
9. Pabimenduaren arrastrela
10. Hormigoia
11. Negatiboa
12. Egurrezko akabera
13. Txapa grekatua
14. Gortinaren euskarria
15. Soldadura
16. U perfil metalikoa
17. Kanpo menbrana eta forjatuaren arteko lotura metalikoa
18. Estalitako perfil metaliko bertikala
19. Azal metalikoaren lotura pieza
20. Lamina iragazgaitza
21. Erreten metalikoa
22. PVB Silence lamina
23. Aire ganberadun leiho pibotatzaillea
24. Marko metalikoa
25. Roclan isolamendu akustikoa
26. Fonodan 900 isolamendu akustikoa
27. Igeltsuzko bi plaka; 3 cm
28. Isolamendu termikoa; 15 cm
29. Orientatutako zuntzen egurrezko taula
30. Lamina banatzailea
31. "Junta alzada" zink estalkiaren akabera
32. Erremate metalikoa
33. Perfil metalikoa
34. Estalkiko perfil metaliko inklinatua
35. Estalkiko perfil metaliko horizontala
36. Estalkiko "argi-zuloen" marko metalikoa
37. Beira
38. Egurrezko akabera
39. Hormaren egurrezko arrastrelak
40. Aglomeratze hidrofugoa
41. Hormaren perfil metaliko horizontalak
42. Akabera metalikoa
43. Baldosa akabera
44. Baldosaren euskarria
45. Sandwich panela eusteko lotura metalikoa
46. Forjatuaren erremate metalikoa

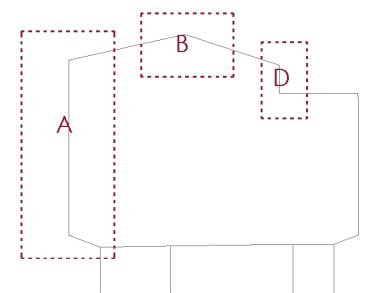

BARNE HORMA MOTAK

A.1 mota
 A.2 mota
 B.1 mota
 B.2 mota
 D.1 mota
 D.2 mota
 E.1 mota

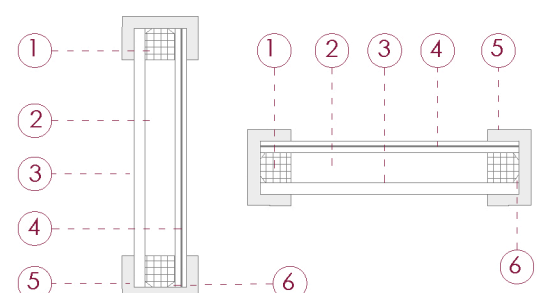
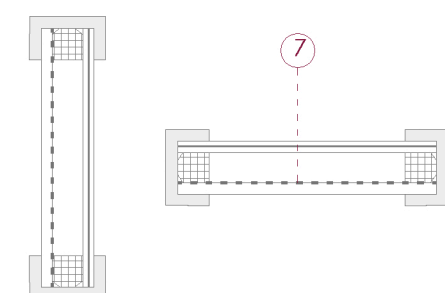
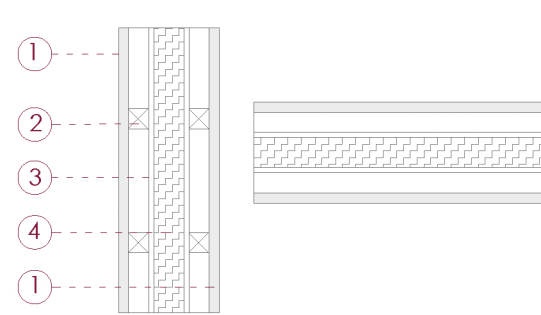
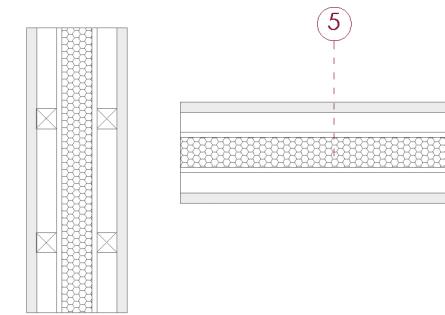
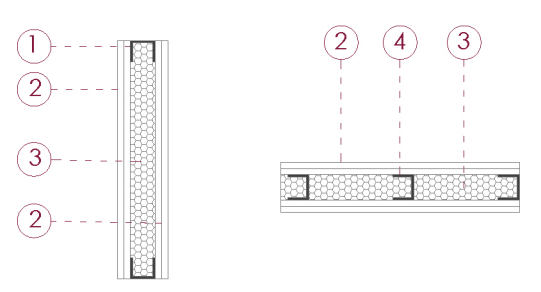
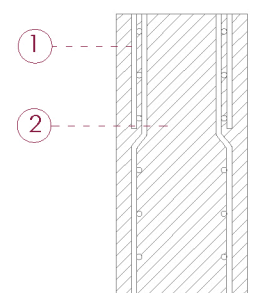
A MOTA	<ol style="list-style-type: none"> 1. Marko metalikoa 2. Aire ganbera; 4 cm 3. Beira; 1,5 cm 4. PVB Silence lamina 5. Deshidratatzaile molekularra 6. Seilatzea 7. Tartekatutako PVB lamina 	<p>A.1. Beira gardena</p> 	<p>A.2. Beira zeharrargia</p> 
B MOTA	<ol style="list-style-type: none"> 1. Egurrezko akabera; 2 cm 2. Egurrezko arrastrelak; 4 x 4 cm 3. OSB xafila; 1 cm 4. Isolamendu akustiko + termikoa; 6 cm 5. Isolamendu akustikoa; 6cm <p>*Egoeraren arabera, lodiera desberdinetakoak aurkituko dira, isolamenduan eragina izango duelarik bereziki. Gainera, akustikoki behar izatekotan, bestelako isolatze laminak azalduko dira.</p>	<p>B.1. Isolamendu akustiko + termikoa</p> 	<p>B.2. Isolamendu akustikoa</p> 
D MOTA	<ol style="list-style-type: none"> 1. U itxurako perfil metaliko horizontala 2. Igeltsu akabera; 3 cm 3. Isolamendu akustikoa; 5 cm 4. U itxurako perfil metaliko bertikala 	<p>D.1. Pladurrezko barne horma isolamendu akustikoarekin</p> 	<p>*Pladurrezko barne hormak, bere baitan ez ezik, beiraren hormari sabai faltsuaren barne akabera emateko azalduko dira, modu honetan D.2 horma mixtoa sortuz.</p>
E MOTA	<ol style="list-style-type: none"> 1. Armadura 2. Hormigoia 	<p>E.1. Karga horma</p> 	<p>*Eraikinaren barne horma bezala agertuko ez bada ere, egituraren parte izango den horma eta eraikinera sartzeko igaro beharrekoa izango da.</p>

BARNE HORMAK

Eraikinaren barne, gune desberdinetarako ibilbidean bai eta gela desberdinetan horma desberdinak aurkituko dira, bertan emango den jardueraren pribatutasun maila eta isolamendu mailaren arabera.

1. solairua (administratziadun oin orokorra) eta 5. solairua (gune amankomuna) eredu gisa hartuta, hurrengo horma motak sailkatu dira.

Dena den, eredu desberdinak, egokitzapen zehatza izango dute. Hori dela eta zabalera edota isolamendu mailan aldaketak egon daitezke.

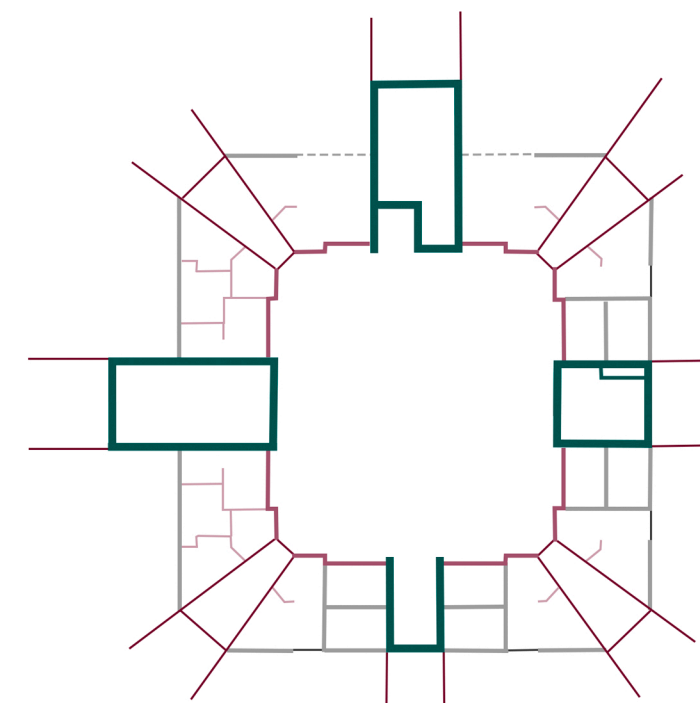

1. solairuko eratzunaren hormen eskema (administratziadun oin orokorra)

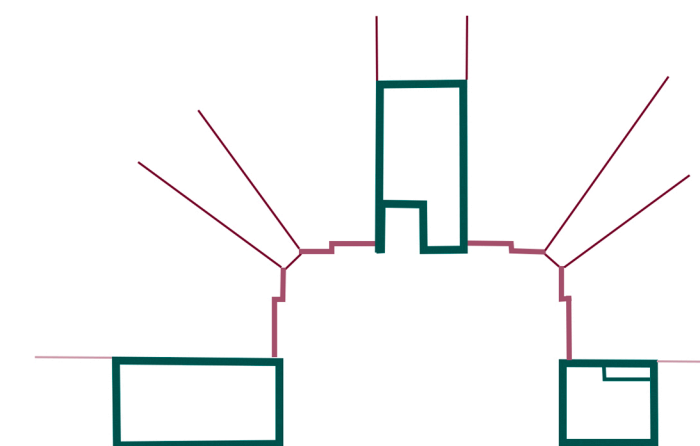

5. solairuaren horma eskema (gune amankomuna)

MUSIKA GELA TXIKIA

Musika geletan, soinu kalitate eta insonorizazio maila egotea bermatuko da. Horretarako, isolamendu akustiko desberdinak erabiliko dira, estankotasuna lortuz. Beiratean ere, soinuaren inpaktua murriztuko duen lamina jarriko da.

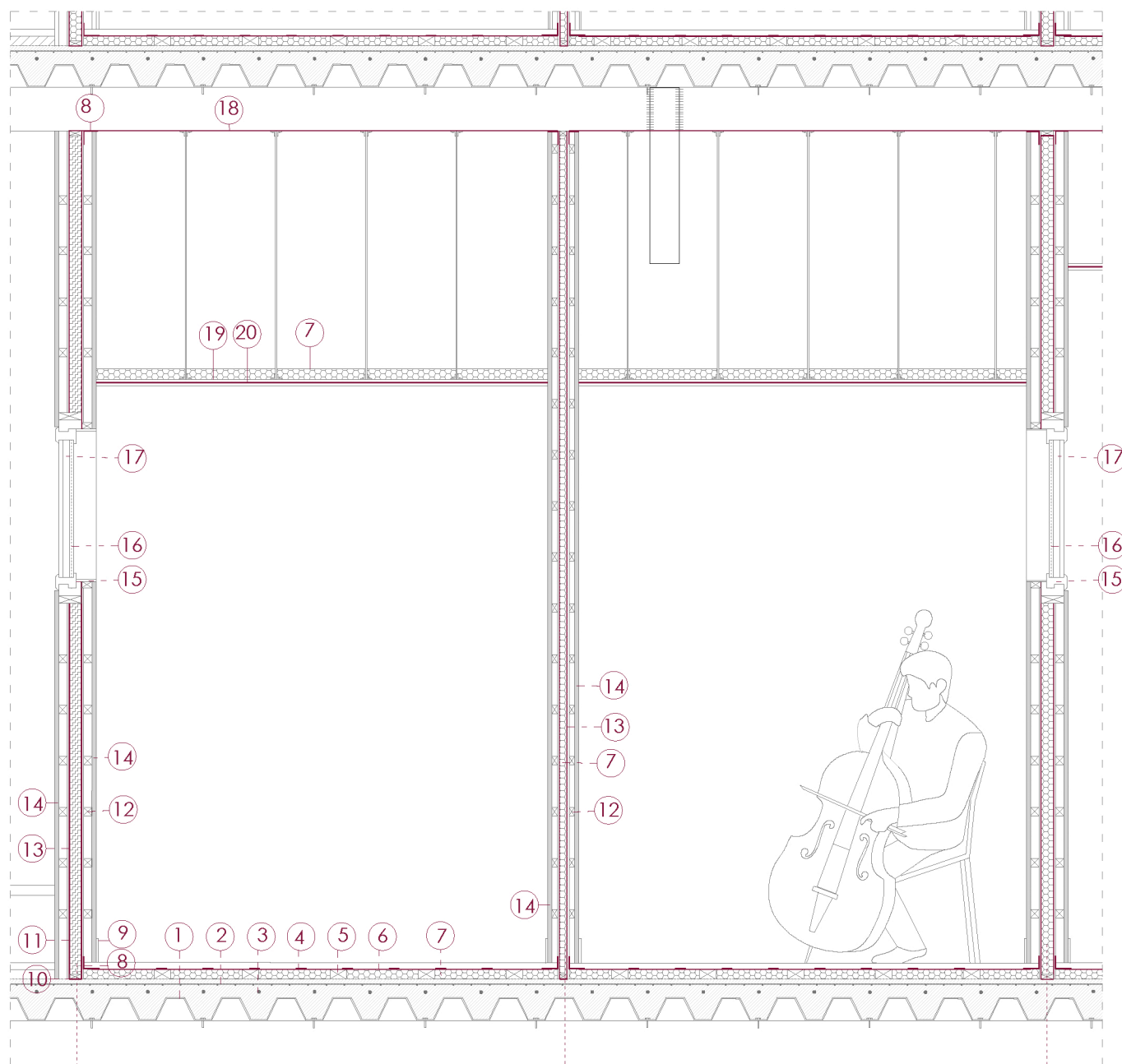

B.1

Akustikoki zein termikoki isolatuko da, 20 cm-ko lodieradun hormaren bitartez.

B.2

Bi ikasgelen artean, 15 cm-ko lodieradun horma kokatuko da. Soinuaren isolamenduaren bitartez gelak insonorizazio maila egokia lortuko dutelarik. Gune honetan, lurrean eta sabaian ere isolamendua egotea aurreikusten da, estankotasuna bermatzeko.

B.2

Bi ikasgelen artean, 20 cm-ko lodieradun horma kokatuko da. Soinuaren isolamenduaren bitartez gelak insonorizazio maila egokia lortuko dutelarik. Gune honetan, lurrean eta sabaian ere isolamendua egotea aurreikusten da, estankotasuna bermatzeko. Kasu honetan, fatxadan beira izango denez, honek soinuaren kontrako bai eta tenperatura aldaketaren babesa edukitzea aurreikusten da.

TEORIA GELA TXIKIA

Musikarako zehatzak ez diren geletan isolamendu akustikoa jarriko da, soinuaren inpaktua murrizteko eta gelako giro akustiko atsegina lortzeko. Dena den, hauetan insonorizazio exigentzia ez dan hain handia izango eta beraz ez da guztiz estankoa.

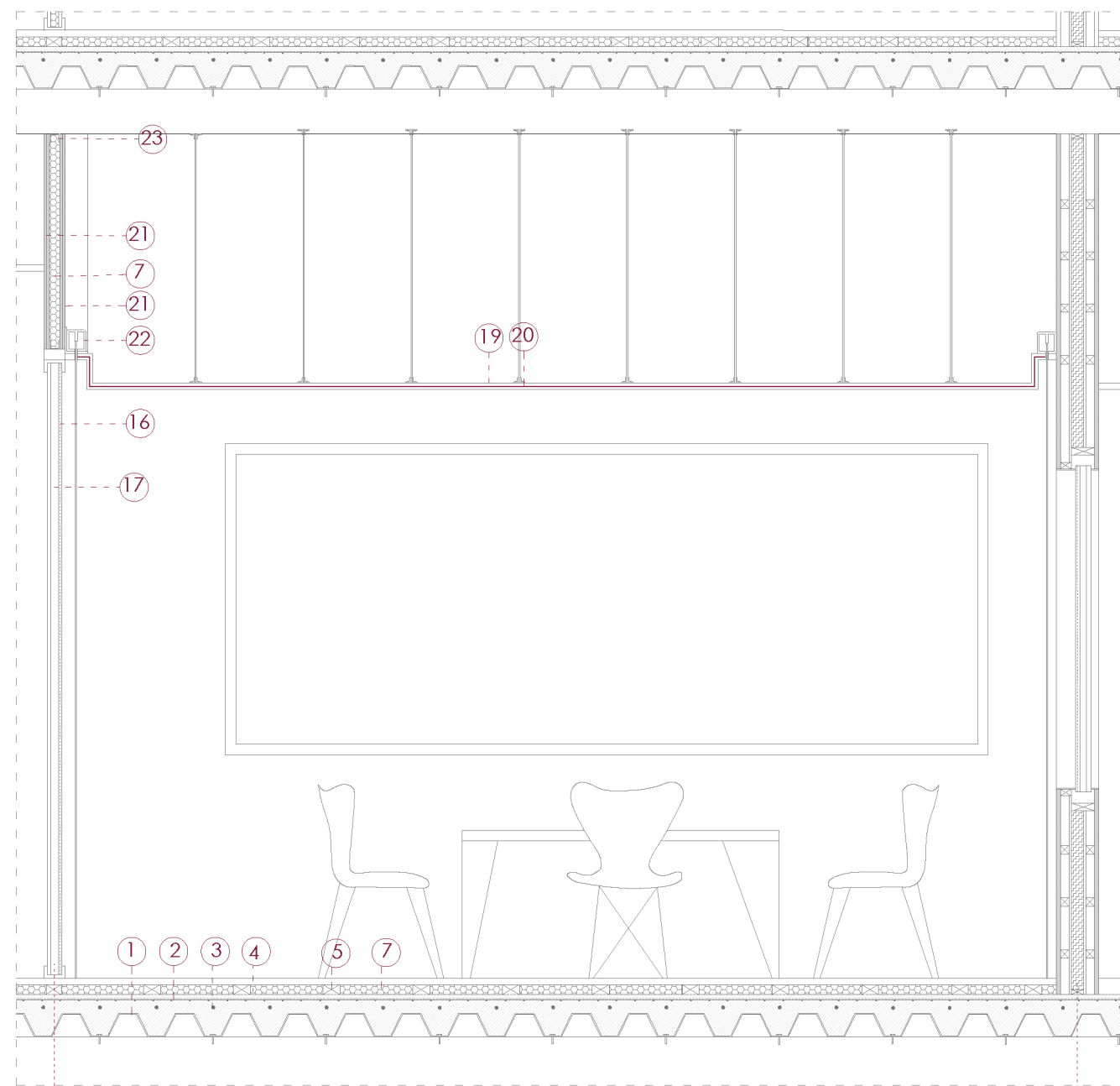

D.2

Gela teoriko txikia eta handiaren artean, elkar komunikazioa erraztuko duen 7 cm-ko beirazko barne horma kokatzea aurreikusten da. Honek, soinuaren kontrako bai eta tenperatura aldaketak kontrolatuko dituen babesa edukiko du. Hori dela eta, kamara bat edukiko du erdian. Sabai faltzutik gora ordea, 10 cm-ko pladurrezko horma aurreikusten da.

B.2

Akustikoki isolatuko da, 20 cm-ko lodieradun hormaren bitartez.

- 1- Txapa grekatua; 5 mm
- 2- Mailazoa
- 3- Negatiboa
- 4- Aislamendu akustikoaren seilatzeko zinta
- 5- Pabimenduaren arrastrelak
- 6- Impactodan aislamendu akustikoa
- 7- Rocdan aislamendu akustikoa; 5 cm
- 8- Desolizador perimetral aislamendu akustikoa
- 9- Zokaloa

- 10- Banda akustikoa no c dan 231/40
- 11- Synthetic aislamendu akustikoa
- 12- Hormako arrastrelak
- 13- Isolamendu akustiko eta termikoa
- 14- Egurrezko akabera
- 15- Marko metalikoa
- 16- PVB Silence lamina
- 17- Aire ganberadun leihoa
- 18- Acustidan aislamendu akustikoa

- 19- Igeltsuzko bi plaka horizontal; 3 cm
- 20- Fonodan aislamendu akustikoa
- 21- Igeltsuzko bi plaka bertikal; 3cm
- 22- Gortina euskarria
- 23- U perfil metalikoa

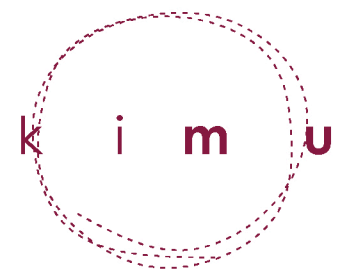

ikasiz musika dantzatu sentitu elkartu gozatu bizitu